

ÉQUIPEMENTS POUR INSTALLATIONS FIXES

TYPE	PIVOTANTS				
<p>GAMME DE RIA</p>	<p> p. 192 EUR9</p>	<p> p. 194 EUR5</p>	<p> p. 196 EUR5 Inox</p>	<p> p. 197 EUR5 HP</p>	<p> p. 223 EUR5VERT</p>
<p> Diffuseur DMFA EUROPONS</p>	<p>DN 25/8 DN 33/12 CE 0333 NF Robineets d'Incendie Armés (RIA)</p>	<p>DN 19/6 DN 25/8 DN 33/12 CE 0333 NF Robineets d'Incendie Armés (RIA)</p>	<p>DN 25/8 DN 33/12 CE 0333 NF Robineets d'Incendie Armés (RIA)</p>		
<p> Diffuseur DMFB HUGJET</p>	<p>DN 25/8 DN 33/12 CE 0333 NF Robineets d'Incendie Armés (RIA)</p>	<p>DN 25/8 DN 33/12 CE 0333 NF Robineets d'Incendie Armés (RIA)</p>	<p>DN 25/8 DN 33/12 CE 0333 NF Robineets d'Incendie Armés (RIA)</p>	<p>DN 33/12</p>	<p>DN 25/8 DN 33/12</p>
<p>PIA</p>		<p> p. 203 EURM DN 33 NF Poste d'Incendie Additivés (PIA)</p>	<p> p. 203 EURM Inox DN 33 NF Poste d'Incendie Additivés (PIA)</p>		

EQUIPEMENTS POUR INSTALLATIONS FIXES

FIXES

COFFRET

PIVOTANTS SUR POTENCE

▶ p. 198

▶ p. 224

▶ p. 199

▶ p. 200

▶ p. 200



EUR7

DÉVIDOIRS SUR CHARIOT

EURC

GIROPONS

GIROPONS Inox

DN 19/6
DN 25/8

DN 25/8
DN 33/12

DN 19/6
DN 25/8

DN 25/8
DN 33/12

DN 25/8
DN 33/12



DN 25/8

DN 25/8
DN 33/12

DN 25/8

DN 25/8
DN 33/12

DN 25/8
DN 33/12



▶ p. 202

▶ p. 202



GIROMOUSSE DN 33

GIROMOUSSE Inox DN 33



31 - ROBINETS D'INCENDIE ARMÉS (RIA) ET POSTES D'INCENDIE ARMÉS (PIA)

Les Robinets d'incendie Armés (RIA) sont des équipements de première intervention, alimentés en permanence en eau, permettant à toute personne non spécialisée, d'agir immédiatement et efficacement sur un début d'incendie, afin d'en limiter l'extension en attendant, si cela est nécessaire, que des moyens plus puissants soient mis en œuvre.

Les Postes d'Incendie Additivés (PIA) sont destinés à couvrir des risques pouvant donner lieu à des feux spécifiques ne pouvant être maîtrisés uniquement avec de l'eau. Il doivent être utilisés avec des personnes formées et entraînées.

RÈGLEMENTATION

Etablissements recevant du public (ERP)

Lorsqu'une installation de RIA est imposée dans les ERP, celle-ci devra être conforme aux exigences des articles **MS 14 à MS 17**.

Immeubles de grande hauteur (IGH)

Moyens de lutte contre l'incendie - il doit y avoir à chaque niveau autant de Robinets d'Incendie Armés que d'escaliers. Ils doivent être conformes au règlement de sécurité des ERP suivant les articles **MS 14 à MS 17**.

Etablissements recevant des travailleurs (code du travail)

Selon les articles **R.4227-30** et **R.4224-17**, les chefs d'établissements doivent prendre les dispositions nécessaires pour que tout début d'Incendie puisse être rapidement et efficacement combattu dans l'intérêt du sauvetage des personnels. Les établissements sont équipés, si cela est jugé nécessaire, de Robinets d'Incendie Armés et de Postes d'Incendie Armés.

NORMALISATION

Les R.I.A. sont conformes aux normes :

- **NF EN 671-1** Installations fixes de lutte contre l'Incendie - Systèmes équipés de tuyaux.
Partie 1 : Robinets d'Incendie Armés équipés de tuyaux semi-rigides
- **NF EN 671-3** Installations fixes de lutte contre l'Incendie - Systèmes équipés de tuyaux.
Partie 3 : maintenance des Robinets d'Incendie Armés équipés de tuyaux semi-rigides
- **NF EN 694** Tuyaux semi-rigides pour Robinets d'Incendie Armés
- **NF S 62-201** Robinets d'Incendie Armés équipés de tuyaux semi-rigides. Règles d'installation et de maintenance

Règle APSAD R5

Cette règle concerne les installations de Robinets d'Incendie Armés (RIA) ou Postes d'Incendie Additivés (PIA) mis en place dans tous les bâtiments (industriels, commerciaux, agricoles, tertiaires...) sur demande des assureurs.

CERTIFICATION

Le marquage CE



Les R.I.A. dépendent de la réglementation :
Règlement Produits de Construction (RPC).
Depuis novembre 2002, les appareils commercialisés portent le marquage CE en application du règlement élaboré par **AFNOR Certification**, organisme notifié.

La marque NF



Robinetts d'Incendie Armés (RIA)

La marque NF est une démarche volontaire garantissant la conformité totale du produit aux référentiels normatifs et au référentiel de certification **NF 021**. **AFNOR certification** délivre aux fabricants un droit d'usage leur autorisant l'apposition sur chaque appareil, d'une estampille informant le consommateur de cette conformité.



Poste d'Incendie Additivés (PIA)

Cette certification s'applique aux **RIA**, aux **PIA** et aux tuyaux semi-rigides pour RIA/PIA.

La certification APSAD de service J5/F5

La certification **APSAD** de service permet aux prestataires qui ont satisfait aux exigences du règlement, d'intervenir sur des installations avec la pertinence

de leur qualification technique professionnelle. Cette qualification permet d'atteindre deux niveaux :

J5 Validation d'installations de RIA/PIA

Certification de service de validation d'installations de **RIA/PIA** permettant à l'entreprise titulaire d'établir pour des installations qu'elle a elle-même réalisées ou pour des installations existantes en particulier lorsque l'installateur d'origine est inconnu ou a disparu, des déclarations de conformité **N5** ou des déclarations d'installation.

F5 Maintenance d'installations de RIA/PIA

Certification de service de maintenance d'installations de **RIA/PIA** permettant à l'entreprise titulaire d'établir des comptes rendus de vérification périodique **Q5** sur les installations de **RIA/PIA**.

Conformément aux dispositions de la réglementation et à celles des normes en vigueur, la société R.PONS propose une gamme complète de RIA et de PIA adaptés pour répondre aux différents risques d'incendie à couvrir.

Les RIA

Dispositifs de lutte contre l'incendie, installés à demeure dans des locaux à protéger, alimentés en permanence en eau.

Selon le risque à couvrir, ils sont équipés de diffuseurs mixtes à trois positions : arrêt, jet diffusé, jet droit. Ils possèdent des propriétés spécifiques :

- **DMFA** Diffuseur mixte à diffusion conique.

Il offre une bonne protection du porte-lance et un effet de ventilation et de refroidissement.

- **DMFB** Diffuseur mixte à diffusion en nappe.

Il permet de couvrir une plus grande surface.

Les PIA (Postes d'Incendie Additivés)

Dispositifs de lutte contre l'incendie, installés à demeure dans des locaux, destinés à la protection de certains risques pouvant donner lieu à des feux spécifiques nécessitant l'adjonction d'émulseurs ou d'additifs dans l'eau.

Ils sont équipés de dispositifs de projection appropriés ; lance bas foisonnement, ou moyen foisonnement, robinet diffuseur (pour l'eau additivée).

DÉTERMINATION DU DIAMÈTRE NOMINAL

Trois diamètres nominaux (DN) offrant des caractéristiques de débit adaptées, permettent de calibrer une installation de RIA par rapport au potentiel calorifique des locaux à protéger.

Les PIA proposés exclusivement en DN 33 permettent une protection efficace de locaux présentant un risque particulier.

Diamètre nominal	Potentiel calorifique (MJ/m ²)	Classification du risque
19/6	jusqu'à 500	Risques courants à faible potentiel
25/8	de 500 à 900	Risques moyens
33/12	au dessus de 900	Risques importants ou dangereux

DÉTERMINATION DU TYPE DE DÉVIDOIR

Les **RIA**, **RIA/HT** et **PIA** sont équipés de dévidoirs comportant des supports permettant soit une fixation murale soit une fixation au sol :

- Type P, pivotants, pour fixation murale

Permettent au dévidoir de pivoter jusqu'à 180°.

- Type F, fixes, pour fixation murale

Ne permettent pas au dévidoir de pivoter aisément; couloirs, niches, armoires etc.

- En coffret, pivotants sur la porte, pour fixation murale

Permettent au dévidoir de pivoter sur sa porte jusqu'à 180°, et lorsque l'appareil doit être protégé par un coffret.

- Type P, pivotants, sur potence pour fixation au sol

Permettent au dévidoir de pivoter sur 360°.



EUR9 | RIA TYPE P - PIVOTANT

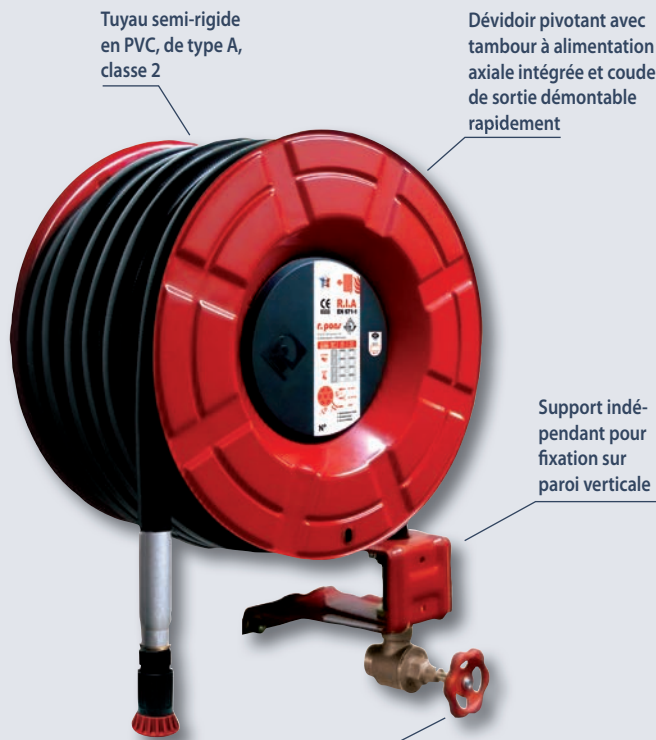

CONSTRUCTION

Support et dévidoir : acier plastifié rouge Incendie
Robinetts diffuseurs mixtes :
- EUROPONS DMFA : matériaux synthétiques
- HUGJET DMFB : bronze

PERFORMANCES

Diamètre nominal	25/8	33/12		
Pression maximale de service (bar)	12	7		
Pression minimale requise (bar)* à l'entrée du RIA	3,5	3		
Diffuseur	EUROPONS	HUGJET	EUROPONS	HUGJET
*Débits en jet droit (l/min)	56	62	132	133
*Portées efficaces en jet droit (m)	14	15	15	21



Les modèles de **RIA/HT** (Haute Tension) destinés aux interventions sur feux d'origine électrique sous tension sont **disponibles sur demande**.



VIDÉO PRODUIT



CARACTÉRISTIQUES TECHNIQUES

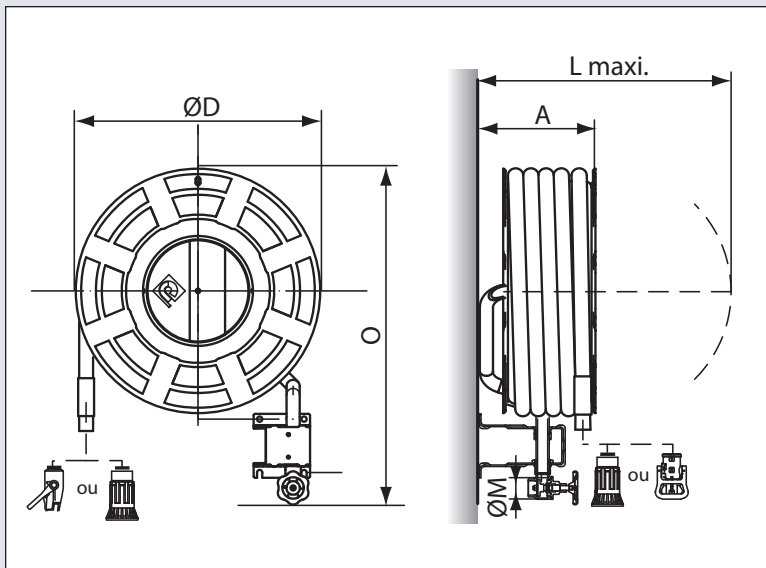

Diamètre nominal	Longueur du tuyau	Dimensions (mm)					Codes articles	
		A	L	Ø D	O	Ø M	EUROPONS	HUGJET
25/8	20 m	265	790	650	875	G 1	3236.922	3232.922
25/8	30 m	265	790	650	875	G 1	3236.923	3232.923
33/12	20 m	310	800	650	905	G 1½ B	3236.932	3232.932
33/12	30 m	310	800	650	905	G 1½ B	3236.933	3232.933

Les **R.PONS**

- ✓ Fabrication française, contrôle qualité
- ✓ Garantie 2 ans
- ✓ Dispositif d'alimentation **BREVETÉ**
- ✓ Installation et maintenance très simples et rapides réalisables par une seule **personne sans outils spécifiques**
- ✓ Nombre réduit de composants
- ✓ Qualité épaisseur du revêtement :
 - résistance aux UV
 - peinture sans plomb
- ✓ Test d'étanchéité unitaire réalisé à 100% en production



RIA EUR9

Robinet d'Incendie Armé (RIA) de dernière génération
alliant robustesse, simplicité d'installation et de maintenance

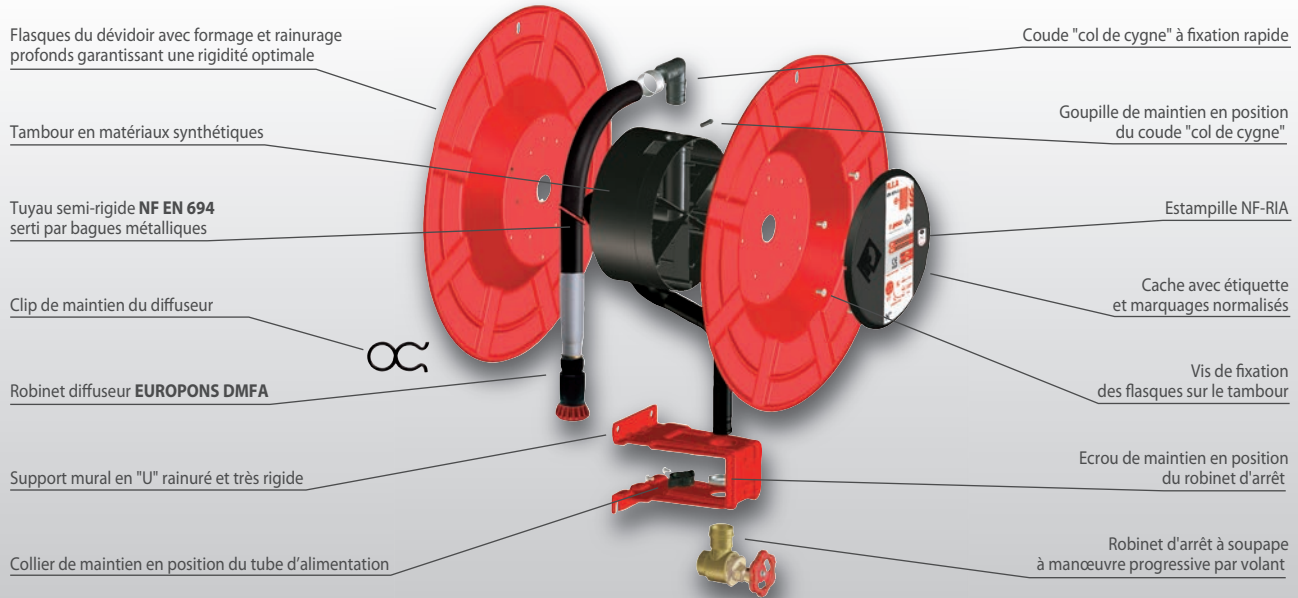

INSTALLATION MODULAIRE ET SIMPLIFIÉE

- L'installation du support mural est indépendante de celle du RIA :
 - pas de gêne par l'encombrement du RIA ni par son poids
 - mise en attente possible en fonction de l'avancement du chantier, plus de risque de détérioration avant mise en service
- La large plage de positionnement du robinet d'arrêt (>180°), permet l'alimentation de l'appareil depuis de multiples directions
- Le raccordement du tube d'alimentation s'effectue par un seul collier à deux vis

1



Fixation du support mural indépendamment du RIA

2



Positionnement du robinet d'arrêt

3



Fixation du robinet d'arrêt

MAINTENANCE RAPIDE ET LIMITÉE

- Le robinet d'arrêt est maintenu en position dans le support par un écrou, la bobine est maintenue en place par un seul collier à deux vis
- Sept joints rapidement accessibles assurent l'étanchéité complète du dévidoir, le col de cygne du tuyau est maintenu en position par une seule goupille
- Les longueurs de tuyaux de rechange comportent : d'un côté le coude col de cygne et de l'autre l'about fileté recevant le diffuseur. Ils sont sortis par des bagues métalliques. Aucun outil spécifique n'est nécessaire pour effectuer la maintenance.

4



Mise en place du dévidoir par une seule personne

5



Maintien en position de l'ensemble bobine et tube d'alimentation par un seul collier

6



Assemblage du collier par deux vis

EUR5 | RIA TYPE P - PIVOTANT



Tuyau semi-rigide en PVC, de type A, classe 2



Support pour fixation sur paroi verticale

Robinet d'arrêt à manœuvre ¼ de tour en DN 19/6 et 25/8 et progressive à volant en DN 33/12

CONSTRUCTION

Support et dévidoir : acier plastifié rouge incendie
Robinetts diffuseurs mixtes :
- EUROPONS DMFA : matériaux synthétiques
- HUGJET DMFB : bronze

PERFORMANCES

Diamètre nominal	19/6	25/8	33/12		
Pression maximale de service (bar)	12	12	7		
Pression minimale requise (bar)* à l'entrée du RIA	4	3,5	3		
Diffuseur	EUROPONS	EUROPONS	HUGJET	EUROPONS	HUGJET
*Débits en jet droit (l/min)	34	57	65	133	133
*Portées efficaces en jet droit (m)	13	14	16	16	22

CARACTÉRISTIQUES TECHNIQUES

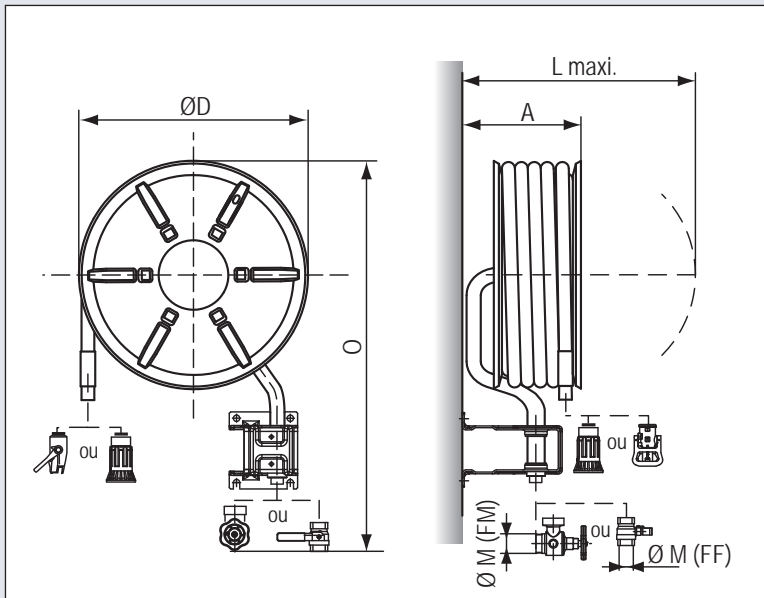

Diamètre nominal	Longueur du tuyau	Dimensions (mm)					Codes articles	
		A	L	Ø D	O	Ø M	EUROPONS	HUGJET
19/6	20 m	223	635	565	763	G ¾	3256.512V	-
19/6	30 m	223	635	565	763	G ¾	3256.513V	-
25/8	20 m	293	675	565	823	G 1	3256.922V	3252.922
25/8	30 m	293	675	565	823	G 1	3256.923V	3252.923
33/12	20 m	427	880	565	736	G 1½ B	3256.932D	3252.932D
33/12	30 m	427	880	565	736	G 1½ B	3256.933D	3252.933D



Les modèles de **RIA/HT** (Haute Tension) destinés aux interventions sur feux d'origine électrique sous tension sont **disponibles sur demande**.

Les **R.PONS**

- ✓ Fabrication française, contrôle qualité
- ✓ Garantie 2 ans
- ✓ Nombre réduit de composants
- ✓ Qualité épaisseur du revêtement :
 - résistance aux UV
 - peinture sans plomb
- ✓ Test d'étanchéité unitaire réalisé à 100% en production



RIA EUR5

Les étapes de fabrication

Le RIA EUR5 est un produit emblématique de la société R. Pons. Son succès tient à sa résistance et à sa fiabilité qui ont fait leurs preuves dans le temps.

Sa qualité se doit à sa fabrication rigoureuse et à la maîtrise de chaque étape de sa production 100% française. De sa conception au conditionnement, l'exigence et le savoir-faire de ce produit en a fait un produit phare très largement répandu pour la protection publique et industrielle.



SOUDURE

Les flasques et les éléments en acier du tambour du RIA EUR5 sont entièrement soudés à la main sur notre site de Fontaine. La maîtrise du geste et le savoir-faire humain permettent une fabrication de qualité qui garantira la fiabilité et la durabilité du RIA. À cette étape de la production, 100% des RIA sont éprouvés par un test d'étanchéité. La fiabilité du RIA ainsi que son efficacité lors de son utilisation sont notre exigence quotidienne.

REVÊTEMENT ÉPOXY

Le revêtement époxy est une étape cruciale dans la réalisation du RIA puisqu'elle conditionne la protection du produit.

La poudre d'époxy (sans plomb) est vaporisée et chauffée dans un four à 180° pour former une enveloppe de protection de l'ensemble de la structure.

Le revêtement époxy assure aux RIA une résistance aux intempéries et aux UV pour un usage intérieur comme extérieur.

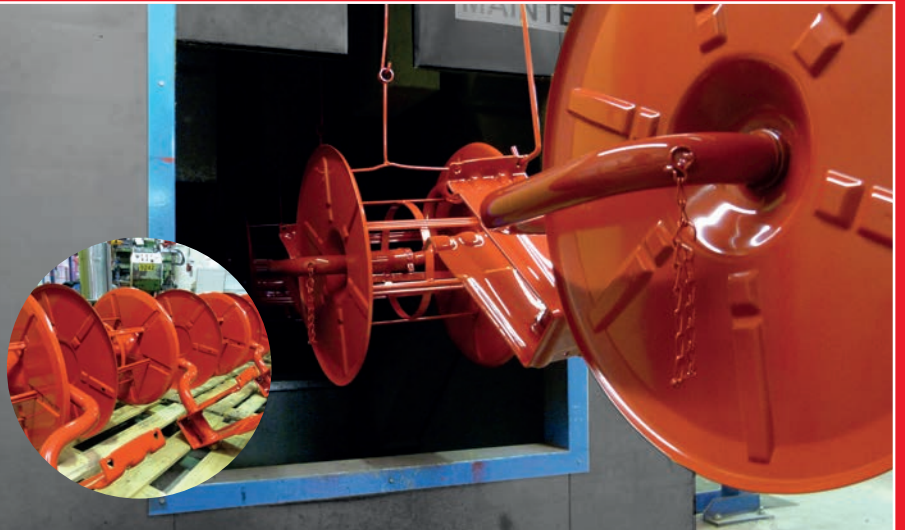

MONTAGE TUYAU

Une fois la structure du RIA prête, le tuyau est enroulé soigneusement à la main.

L'extrémité du tuyau est ensuite sertie avec une bague sur lequel viendra se positionner le diffuseur.

Un test d'étanchéité est systématiquement réalisé sur chaque produit.

Après ultime contrôle et apposition de l'identification normative, les RIA sont conditionnés dans des cartons renforcés puis expédiés.

EUR5 | RIA TYPE P - PIVOTANT EN ACIER INOXYDABLE



Tuyau semi-rigide en PVC, de type A, classe 2



Support pour fixation sur paroi verticale

Robinet d'arrêt à manœuvre ¼ de tour en DN 25/8 et progressive à volant en DN 33/12

CONSTRUCTION

- Support, dévidoir et robinet d'arrêt : acier inoxydable
- Robinetts diffuseurs mixtes :
 - EUROPONS DMFA : matériaux synthétiques ou acier inoxydable sur demande
 - HUGJET DMFB : bronze

Acier inoxydable 316 et 304 avec finition polissage électrolytique, les rendant insensibles à la corrosion et permettant de les installer dans des milieux particulièrement agressifs (atmosphères marines, industries chimiques, usines alimentaires etc...)

PERFORMANCES

Diamètre nominal	25/8	33/12		
Pression maximale de service (bar)	12	7		
Pression minimale requise (bar)* à l'entrée du RIA	3,5	3		
Diffuseur	EUROPONS	HUGJET	EUROPONS	HUGJET
*Débits en jet droit (l/min)	55	63	114	120
*Portées efficaces en jet droit (m)	13	16	13	20

CARACTÉRISTIQUES TECHNIQUES

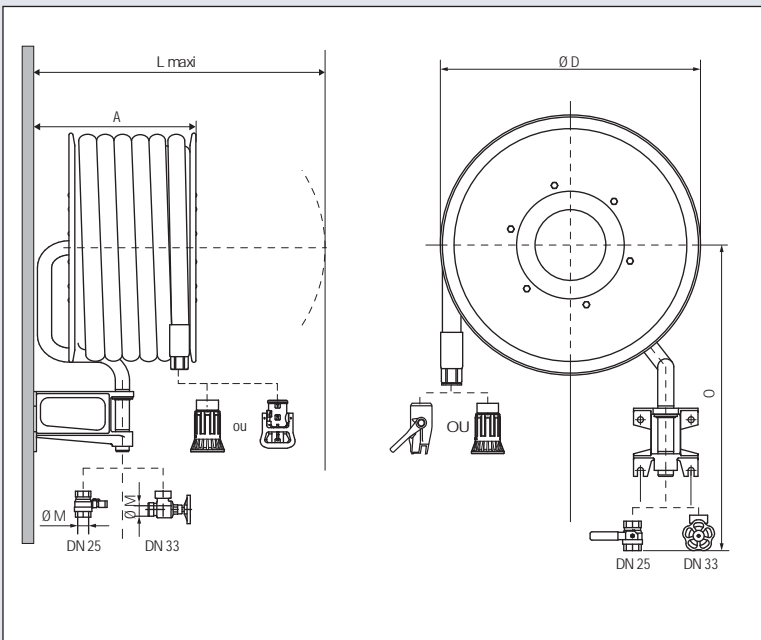

Diamètre nominal	Longueur du tuyau	Dimensions (mm)					Codes articles	
		A	L	Ø D	O	Ø M	EUROPONS	HUGJET
25/8	20 m	340	730	565	855	G 1	3256.822	3252.822
25/8	30 m	340	730	565	855	G 1	3256.823	3252.823
33/12	20 m	420	750	565	885	G 1½ B	3256.832	3252.832
33/12	30 m	420	750	565	885	G 1½ B	3256.833	3252.833

Les **R.PONS**

- ✓ Fabrication française, contrôle qualité
- ✓ Garantie 2 ans
- ✓ Nombre réduit de composants
- ✓ Qualité matière inox = Résistance à la corrosion
- ✓ Test d'étanchéité unitaire réalisé à 100% en production





Le Robinet d'Incendie Armé EUR5 "HP" a été conçu pour la protection des sites où les réseaux d'Incendie sont équipés de dispositifs de surpression pouvant alimenter les RIA jusqu'à une pression de service de 12 bar.

**CONSTRUCTION**

Support et dévidoir : acier plastifié rouge Incendie
 Robinets diffuseurs mixtes :
 - HUGJET DMFB : bronze

**RÉFÉRENCES NORMATIVES**

La norme **NF EN 671-1** prévoit une pression maximale de service de 7 bar pour les RIA DN 33. Ce produit de conception plus élaborée a donc été réalisé pour répondre à ce besoin. Cette spécificité le prive du marquage **CE** et de la certification **NF-RIA**.

A l'exception des caractéristiques hydrauliques spécifiques, le RIA EUR5 "HP" est conforme à la norme : **NF EN 671-1** : installations fixes de lutte contre l'Incendie. Systèmes équipés de tuyaux. Robinets d'Incendie Armés équipés de tuyaux semi-rigides.

**PERFORMANCES**

Diamètre nominal	33/12
Pression maximale de service (bar)	12
Diffuseur DMFB	HUGJET
Débits en jet droit (l/min) à 3 bar* à l'entrée du RIA	145
*Portée efficace en jet droit (m)	23
*Portée efficace en jet diffusé en nappe (m)	14

Tuyau semi-rigide en PVC, de type A, classe 2



Support pour fixation sur paroi verticale

Robinet d'arrêt à manœuvre progressive à volant

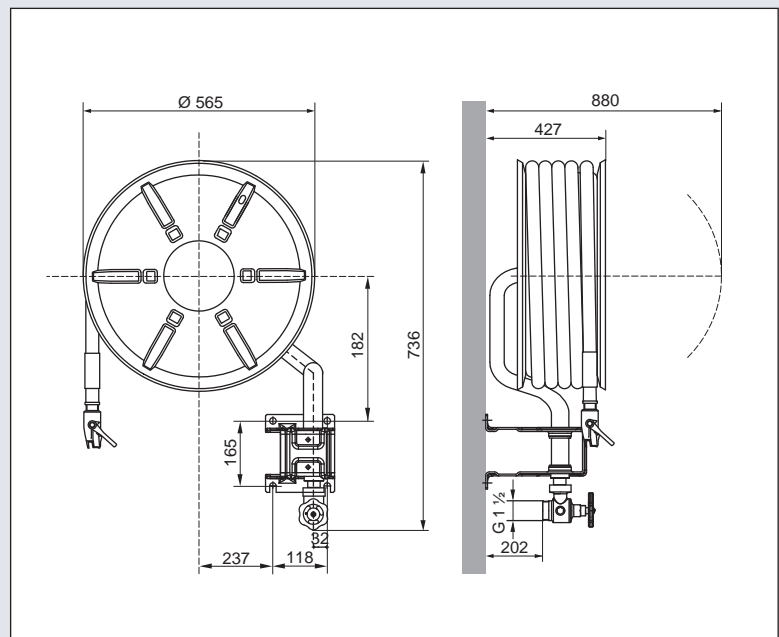
**CARACTÉRISTIQUES TECHNIQUES**Les  R.PONS

- Fabrication française, contrôle qualité
- Garantie 2 ans
- Produit exclusif R.PONS
- Nombre réduit de composants
- Qualité épaisseur du revêtement :
 - résistance aux UV
 - peinture sans plomb
- Test d'étanchéité unitaire réalisé à 100% en production



Diamètre nominal

Longueur du tuyau

Codes articles

33/12

20 m

3252.932R

33/12

30 m

3252.933R

EUR7 | RIA TYPE F - FIXE



Tuyau semi-rigide en PVC, de type A, classe 2

Platine pour fixation sur paroi verticale

Orienteur guide tuyau

Robinet d'arrêt à manœuvre ¼ de tour



Robineets d'Incendie Armés (RIA)

CONSTRUCTION

- Platine murale : acier
- Dévidoir : acier plastifié rouge Incendie
- Robineets diffuseurs mixtes :
 - EUROPONS DMFA : matériaux synthétiques
 - HUGJET DMFB : bronze

PERFORMANCES

Diamètre nominal	19/6	25/8	
Pression maximale de service (bar)	12	12	
Pression minimale requise (bar)* à l'entrée du RIA	4	3,5	
Diffuseur	EUROPONS	EUROPONS	HUGJET
*Débits en jet droit (l/min)	34	57	65
*Portées efficaces en jet droit (m)	13	14	16

CARACTÉRISTIQUES TECHNIQUES

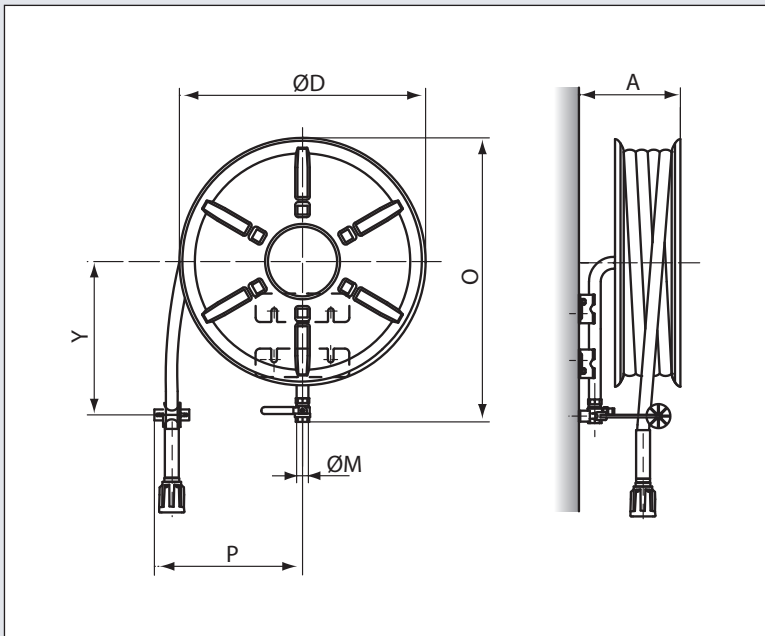

Diamètre nominal	Longueur du tuyau	Dimensions (mm)						Codes articles	
		A	P	Ø D	O	Y	Ø M	EUROPONS	HUGJET
19/6	20 m	235	340	565	635	350	G ¾	3276.512V	-
19/6	30 m	235	340	565	635	350	G ¾	3276.513V	-
25/8	20 m	306	340	565	675	350	G 1	3276.922V	3272.922
25/8	30 m	306	340	565	675	350	G 1	3276.923V	3272.923

Les R.PONS

- ✓ Fabrication française, contrôle qualité
- ✓ Garantie 2 ans
- ✓ Nombre réduit de composants
- ✓ Qualité épaisseur du revêtement :
 - résistance aux UV
 - peinture sans plomb
- ✓ Test d'étanchéité unitaire réalisé à 100% en production





RIA TYPE P - PIVOTANT EN COFFRET | **EURC**

Le dévidoir est fixé sur la porte à ouverture à gauche ou à droite et servant d'axe de pivotement.
Pancarte avec logo RIA à installer sur le coffret ou à proximité.

CONSTRUCTION

Dévidoir : acier plastifié rouge Incendie
Coffret : acier laqué rouge Incendie
Robinets diffuseurs mixtes :
- EUROPONS DMFA : matériaux synthétiques
- HUGJET DMFB : bronze

PERFORMANCES

Diamètre nominal	19/6	25/8	
Pression maximale de service (bar)	12	12	
Pression minimale requise (bar)* à l'entrée du RIA	4	3,5	
Diffuseur	EUROPONS	EUROPONS	HUGJET
*Débits en jet droit (l/min)	34	55	62
*Portées efficaces en jet droit (m)	13	13	15



Tuyau semi-rigide en PVC, de type A, classe 2

Coffret en tôle avec percements pour fixation sur une paroi verticale et trous pour le passage de la canalisation d'alimentation



Serrure à clé

Robinet d'arrêt à manœuvre ¼ de tour

CARACTÉRISTIQUES TECHNIQUES

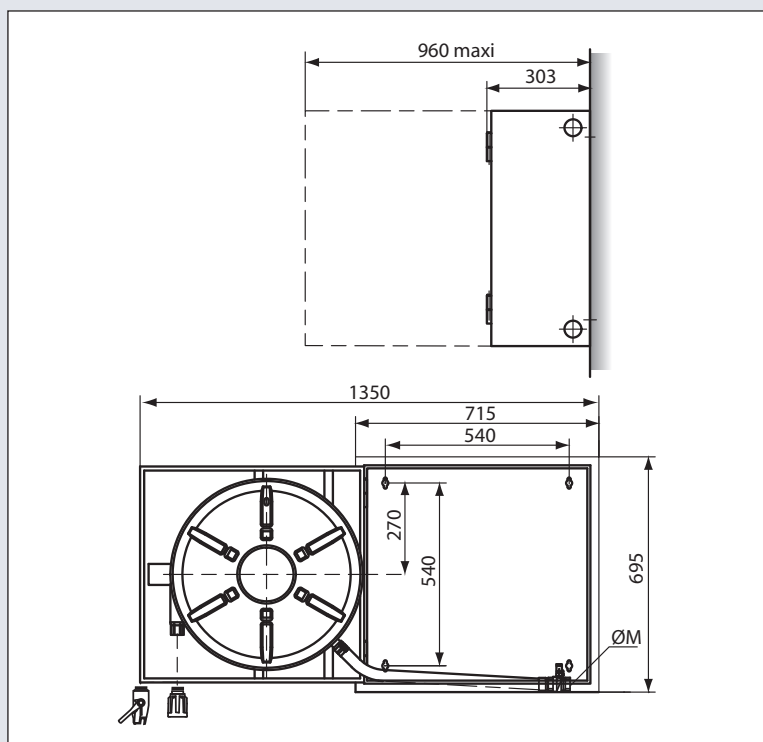

Les **R.PONS**

- ☑ Fabrication française, contrôle qualité
- ☑ Garantie 2 ans
- ☑ Nombre réduit de composants
- ☑ Test d'étanchéité unitaire réalisé à 100% en production
- ☑ Choix du sens d'ouverture de la porte



Diamètre nominal	Longueur du tuyau	Ø M	Ouverture à gauche		Ouverture à droite	
			EUROPONS	HUGJET	EUROPONS	HUGJET
19/6	20 m	G ¾	3286.912V	-	3286.912DV	-
19/6	30 m	G ¾	3286.913V	-	3286.913DV	-
25/8	20 m	G 1	3286.922V	3282.922	3286.922DV	3282.922D
25/8	30 m	G 1	3286.923V	3282.923	3286.923DV	3282.923D

GIROPONS | RIA TYPE P - PIVOTANT SUR POTENCE



Robinet d'Incendie Armés (RIA)

Tuyau semi-rigide en PVC, de type A, classe 2

Robinet d'arrêt à manœuvre ¼ de tour en DN 25/8 et progressive à volant en DN 33/12

Potence

Trois lumières permettent le passage de la canalisation d'alimentation

Collier de maintien du tube d'alimentation

Platine de fixation au sol par 4 boulons

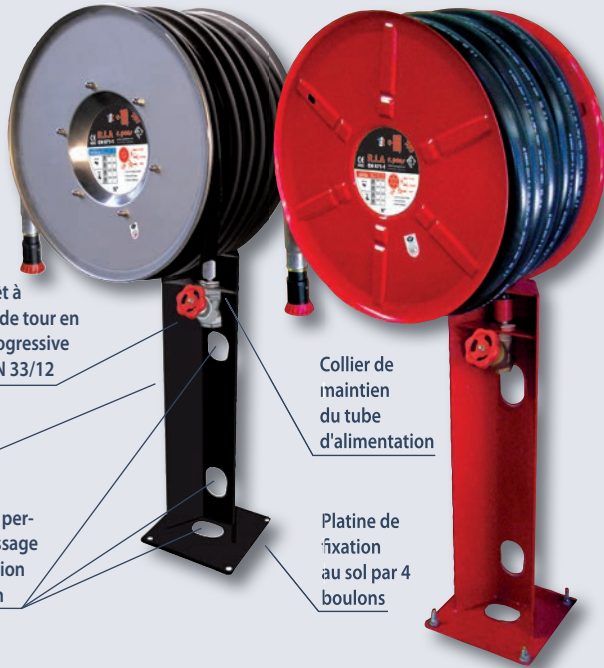

CARACTÉRISTIQUES TECHNIQUES

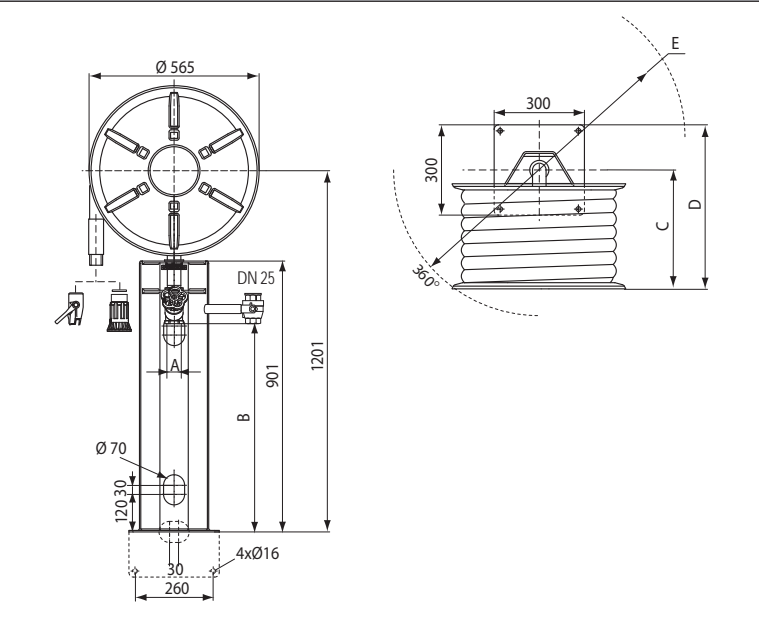

Diamètre nominal	Longueur du tuyau	Dimensions (mm)				Acier plastifié		Acier inoxydable		
		A	B	C	D	Ø E	EUROPONS	HUGJET	EUROPONS	HUGJET
25/8	20 m	G 1	717	265	415	775	3296.922	3292.922	-	-
25/8	30 m	G 1	717	265	415	775	3296.923	3292.923	-	-
33/12	20 m	G 1 ½	693	395	545	975	3296.932	3292.932	-	-
33/12	30 m	G 1 ½	693	395	545	975	3296.933	3292.933	-	-
25/8	20 m	G 1	701	312	462	845	-	-	3296.822	3292.822
25/8	30 m	G 1	701	312	462	845	-	-	3296.823	3292.823
33/12	20 m	G 1 ½	692	390	540	975	-	-	3296.832	3292.832
33/12	30 m	G 1 ½	692	390	540	975	-	-	3296.833	3292.833

CONSTRUCTION

Modèle en acier plastifié :

- Potence et dévidoir : acier plastifié rouge Incendie
- Robinet d'arrêt : laiton

Modèle en acier inoxydable :

- Dévidoir : acier inoxydable
- Robinet d'arrêt : DN 25/8 laiton
DN 33/12 laiton nickelé
- Potence : acier avec protection anti-corrosion renforcée
- Robinet diffuseur identique au modèle standard sauf EUROPONS DMFA : acier inoxydable sur demande

Acier inoxydable 316 et 304 avec finition polissage électrolytique, potence en acier avec zingage et plastification noire renforcée, les rendant insensibles à la corrosion et permettant de les installer dans des milieux particulièrement agressifs (atmosphères marines, industries chimiques, usines alimentaires etc...)

PERFORMANCES

Diamètre nominal	25/8		33/12	
	EUROPONS	HUGJET	EUROPONS	HUGJET
Pression maximale de service (bar)	12	7		
Pression minimale requise (bar)* à l'entrée du RIA	3,5	3		
Diffuseur	EUROPONS	HUGJET	EUROPONS	HUGJET
*Débits en jet droit (l/min)				
- Modèle en acier plastifié	60	65	130	136
- Modèle en acier inoxydable	55	60	120	120
*Portées efficaces en jet droit (m)				
- Modèle en acier plastifié	15	17	15	22
- Modèle en acier inoxydable	14	16	13	20

Les **+** R.PONS

- ✓ Fabrication française, contrôle qualité
- ✓ Garantie 2 ans
- ✓ Conception unique **BREVETÉ**
- ✓ Pivotement 360° = Faible encombrement
- ✓ Installation et maintenance très simples et rapides, réalisables par une seule personne
- ✓ Nombre réduit de composants
- ✓ Qualité épaisseur du revêtement :
 - résistance aux UV
 - peinture sans plomb
- ✓ Test d'étanchéité unitaire réalisé à 100% en production



GIROPONS

Robinet d'Incendie Armé (RIA) sur potence, pivotant sur 360°

FIXATION AU SOL SUR POTENCE

- Pas de fixation murale risquant d'endommager le revêtement, ni risque d'arrachement sur des cloisons trop fragiles.
- Problème de fixation sur les charpentes métalliques et les poutres en acier, résolu.
- Problème d'installation dans des bâtiments avec des façades ou cloisonnements en verre, résolu.



1 Perçage des trous de fixation



2 Mise en place des goujons



3 Mise en place de la potence



4 Fixation de la potence

LE GIROPONS,

POLYVALENCE ET PERFORMANCE POUR PLUS DE SÉCURITÉ

COMPACTITÉ MAXIMALE

- Dévidoir pivotant sur lui-même et sur 360°.
- Porte-à-faux quasiment inexistant.
- Axe de la bobine positionné à 1,20 mètre du sol.

UNE CONCEPTION OPTIMISÉE

- Faible nombre de composants.
- Pas de boîte à eau.
- Six joints assurent l'étanchéité du dévidoir, réduction considérable du risque de fuite.
- Démontabilité très simple et très rapide du dévidoir (un seul collier avec deux vis) permettant, hors période d'exploitation pour les installations extérieures, un stockage hors gel facilité.

LA MISE EN PLACE DU DÉVIDOIR S'EFFECTUE PAR UNE SEULE PERSONNE.
VERROUILLAGE EN POSITION DU TUBE D'ALIMENTATION PAR UN SEUL COLLIER.



RACCORDEMENT DE LA CANALISATION D'ALIMENTATION AU ROBINET D'ARRÊT DU RIA

- Possibilité d'alimenter le RIA par le sol ou parallèlement au sol grâce aux lumières dans la potence
- Protection du robinet d'arrêt et de la canalisation d'alimentation (ou d'une manchette souple) grâce à la forme concave de la potence.



5 Raccordement de l'alimentation



6 Mise en place de la bobine



7 Mise en place du collier de maintien du dévidoir

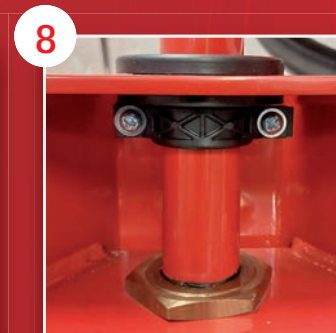

8 Collier en place

GIROMOUSSE | PIA (POSTE D'INCENDIE ADDITIVÉ) - PIVOTANT SUR POTENCE

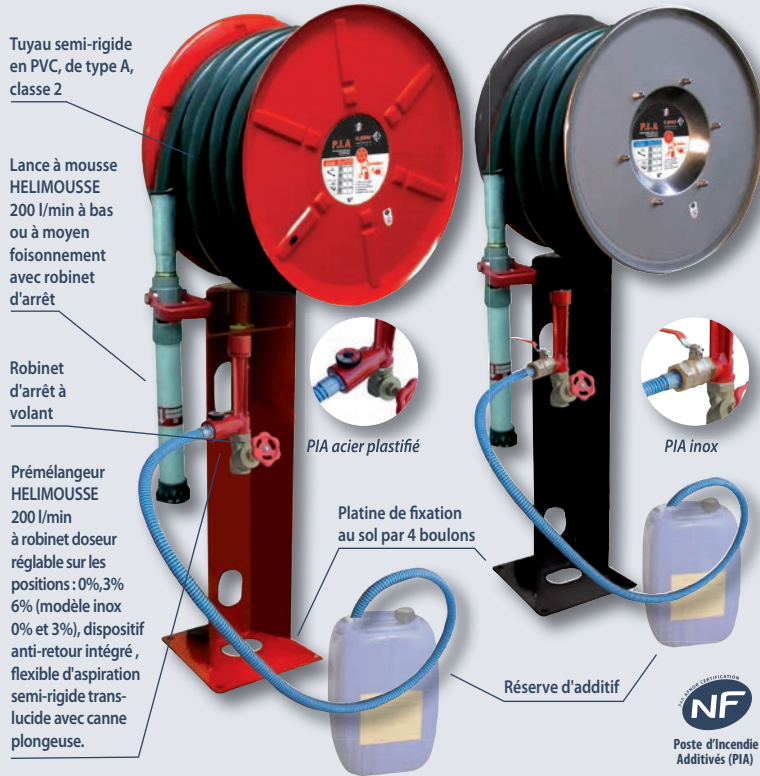

CONSTRUCTION

- Lance et prémélangeur **HELIMOUSSE** : aluminium
- Modèle en acier plastifié :**
- Potence et dévidoir : acier plastifié rouge Incendie
- Robinet d'arrêt : laiton
- Modèle en acier inoxydable :**
- Dévidoir : acier inoxydable
- Robinet d'arrêt : laiton nickelé
- Potence : acier avec protection anti-corrosion renforcée

Acier inoxydable 316 et 304 avec finition polissage électrolytique, potence en acier avec zingage et plastification noire renforcée, les rendant insensibles à la corrosion et permettant de les installer dans des milieux particulièrement agressifs (atmosphères marines, industries chimiques, usines alimentaires etc...)

PERFORMANCES

Matière	Acier plastifié	Inox
Diamètre nominal	33	33
Pression maximale à l'entrée du prémélangeur (bar)	10	10
Pression minimale à l'entrée du PIA (bar)	6	7
Débits (l/min) à 8 bar à l'entrée du PIA	170	160
Portées efficaces en mètres avec lance à mousse :		
- Bas foisonnement	24	24
- Moyen foisonnement	6	6

CARACTÉRISTIQUES TECHNIQUES

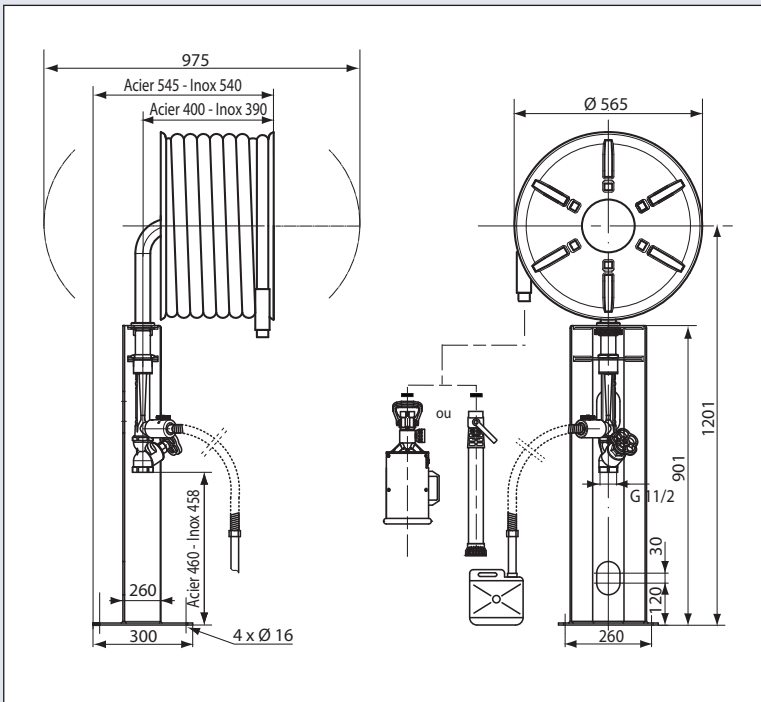

Diamètre nominal	Longueur du tuyau	PIA acier plastifié		PIA inoxydable	
		Bas foisonnement	Moyen foisonnement	Bas foisonnement	Moyen foisonnement
33	20 m	3295.932	3295.932M	3295.832	3295.832M
33	30 m	3295.933	3295.933M	3295.833	3295.833M

Les **R.PONS**

- ✓ Fabrication française, contrôle qualité
- ✓ Garantie 2 ans
- ✓ Pivotement 360° = Faible encombrement
- ✓ Nombre réduit de composants
- ✓ Qualité épaisseur du revêtement (acier) :
 - résistance aux UV
 - peinture sans plomb
- ✓ Test d'étanchéité unitaire réalisé à 100% en production





PIA (POSTE D'INCENDIE ADDITIVÉ) TYPE P - PIVOTANT A FIXATION MURALE | **EURM**

CONSTRUCTION

- Lance et prémélangeur **HELIMOUSSE** : aluminium
- Modèle en acier plastifié :**
- Potence et dévidoir : acier plastifié rouge Incendie
- Robinet d'arrêt : laiton
- Modèle en acier inoxydable :**
- Dévidoir : acier inoxydable
- Robinet d'arrêt : laiton nickelé
- Potence : acier avec protection anti-corrosion renforcée

Acier inoxydable 316 et 304 avec finition polissage électrolytique, potence en acier avec zingage et plastification noire renforcée, les rendent insensibles à la corrosion et permettant de les installer dans des milieux particulièrement agressifs (atmosphères marines, industries chimiques, usines alimentaires etc...)

PERFORMANCES

Matière	Acier plastifié	Inox
Diamètre nominal	33	33
Pression maximale à l'entrée du prémélangeur (bar)	10	10
Pression minimale à l'entrée du PIA (bar)	6	7
Débits (l/min) à 8 bar à l'entrée du PIA	170	170
Portées efficaces en mètres avec lance à mousse :		
- Bas foisonnement	24	24
- Moyen foisonnement	6	6

Tuyau semi-rigide en PVC, de type A, classe 2

Lance à mousse HELIMOUSSE 200 l/min à bas ou à moyen foisonnement avec robinet d'arrêt



Support pour fixation sur paroi verticale

Robinet d'arrêt à volant



PIA acier plastifié

PIA inox

Prémélangeur HELIMOUSSE 200 l/min avec robinet doseur réglable sur les positions : 0%, 3% 6% (modèle inox 0% et 3%), dispositif anti-retour intégré, flexible d'aspiration semi-rigide translucide avec canne plongeuse.

Réserve d'additif

CARACTÉRISTIQUES TECHNIQUES

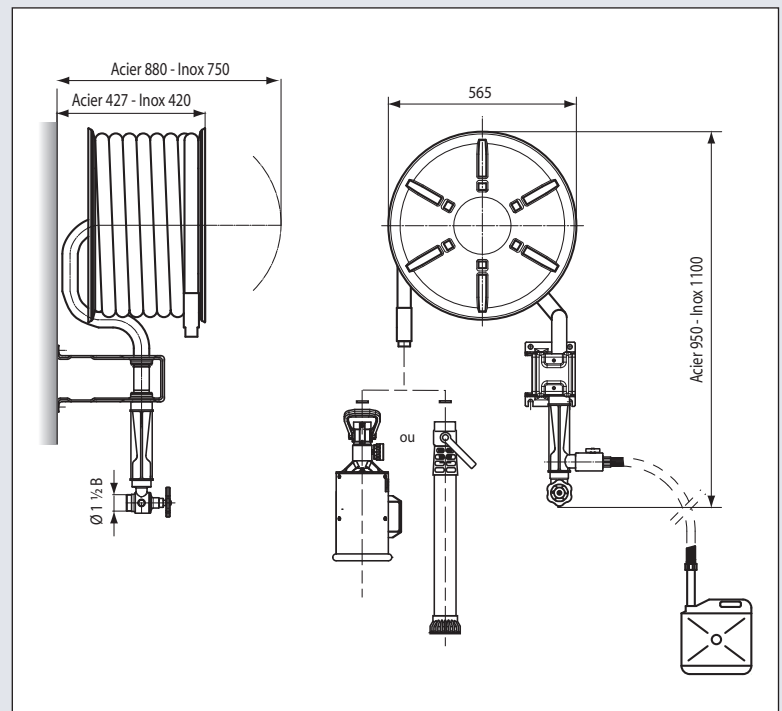

Les **R.PONS**

- ✓ Fabrication française, contrôle qualité
- ✓ Garantie 2 ans
- ✓ Pivotement 360° = Faible encombrement
- ✓ Nombre réduit de composants
- ✓ Qualité épaisseur du revêtement (acier) :
 - résistance aux UV
 - peinture sans plomb
- ✓ Test d'étanchéité unitaire réalisé à 100% en production



Diamètre nominal	Longueur du tuyau	PIA acier plastifié		PIA inoxydable	
		Bas foisonnement	Moyen foisonnement	Bas foisonnement	Moyen foisonnement
33	20 m	3255.932	3255.932M	3255.832	3255.832M
33	30 m	3255.933	3255.933M	3255.833	3255.833M

32 - ACCESSOIRES POUR RIA ET PIA

MAINTENANCE DES RIA / PIA

Conformément aux dispositions de la réglementation, à celles des normes en vigueur, et à la règle **APSAD R5**, les installations de RIA/PIA doivent être entretenues régulièrement.

Les vérifications et la maintenance effectuées par une entreprise qualifiée **APSAD F5**, garantissent le maintien du niveau initial de performance d'une installation ainsi que la conformité aux normes et règles en vigueur.

SURVEILLANCE ET MAINTENANCE

Pour garantir sa disponibilité continue, la totalité d'une installation de RIA/PIA doit être périodiquement vérifiée et maintenue (sources, canalisations, vannes, RIA/PIA).

Surveillance trimestrielle

Elle doit être réalisée par du personnel compétent ou par une entreprise qualifiée APSAD. Elle consiste à s'assurer de la présence de tous les éléments et de leur bon état de fonctionnement.

Maintenance préventive

En plus des opérations de surveillance trimestrielles, elle consiste à effectuer des opérations de maintenance périodiques :

- Maintenance annuelle

Contrôle des sources, du réseau de canalisations, des RIA/PIA, des performances hydrauliques.

- Maintenance quinquennale

En plus du contrôle annuel : nettoyage et entretien de tous les réservoirs, mise en pression d'épreuve de tous les tuyaux des RIA/PIA, et changement de tous les joints des RIA/PIA.

- Maintenance décennale

En plus du contrôle quinquennale : contrôle de l'état de corrosion interne des tuyauteries et rinçage des canalisations.

- Maintenance corrective

Elle doit être effectuée pour remettre en état de fonctionnement l'installation en cas de panne ou de défaillance.

Il convient de n'utiliser que des composants d'origine du constructeur certifié (ex : tuyaux, diffuseurs, robinets d'arrêt, etc).

Toutes les opérations de surveillance et de maintenance sont décrites en détail dans les normes et dans la règle **APSAD R5**.

Dévidoirs nus EUR9

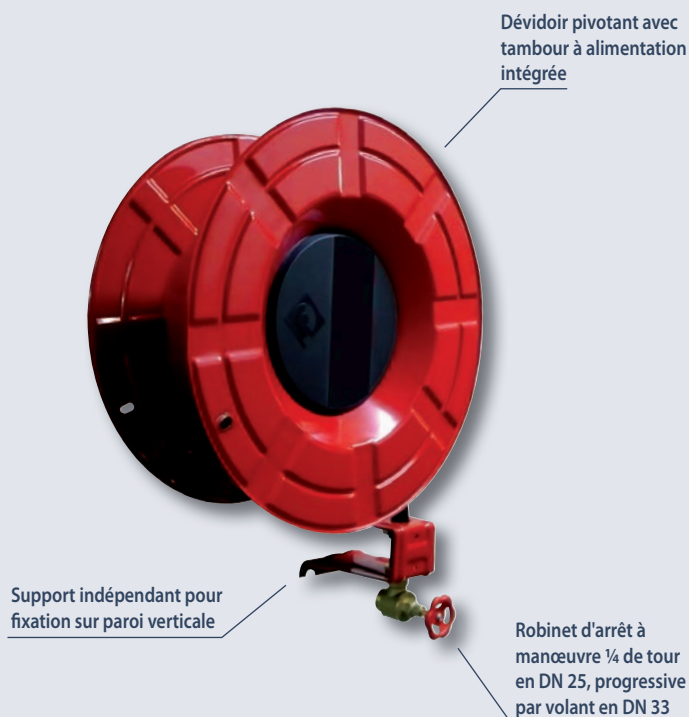

CARACTÉRISTIQUES TECHNIQUES

DN	Capacité bobine	Entrée du robinet d'arrêt	Codes articles
25	30 m	FF G 1	3196.932
33	30 m	FM G 1½ B	3196.933



CONSTRUCTION

Acier plastifié rouge Incendie.
Tambour en matériaux synthétiques.

Les R.PONS

- Fabrication française, contrôle qualité
- Qualité épaisseur du revêtement :
 - résistance aux UV
 - peinture sans plomb
- Test d'étanchéité unitaire réalisé à 100% en production

Dévidoirs nus EUR5

CONSTRUCTION
Acier plastifié rouge Incendie.

Les  R.PONS

- ☑ Fabrication française, contrôle qualité
- ☑ Qualité épaisseur du revêtement :
 - résistance aux UV
 - peinture sans plomb
- ☑ Test d'étanchéité unitaire réalisé à 100% en production

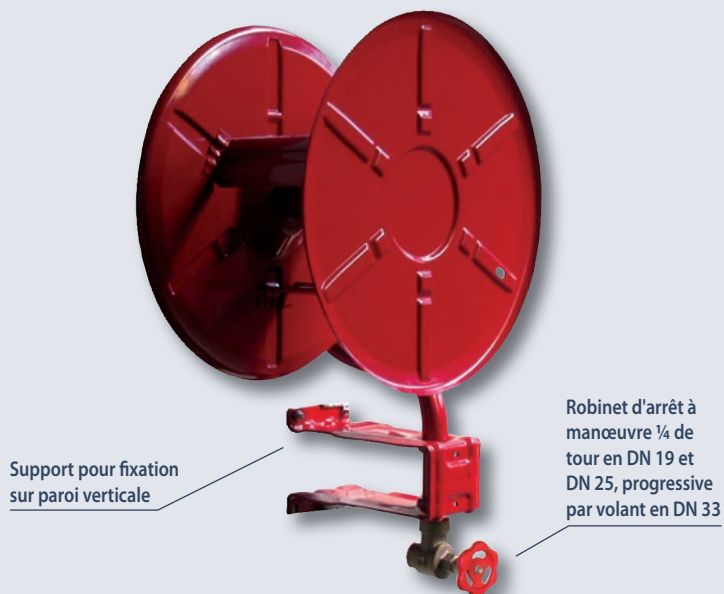

CARACTÉRISTIQUES TECHNIQUES

DN	Capacité bobine	Entrée du robinet d'arrêt	Codes articles
19	30 m	FF G ¾	3195.931
25	30 m	FF G 1	3194.932
33	30 m	FM G 1½ B	3194.933D

Dévidoirs nus EUR7

CONSTRUCTION
Acier plastifié rouge Incendie.

Les  R.PONS

- ☑ Fabrication française, contrôle qualité
- ☑ Qualité épaisseur du revêtement :
 - résistance aux UV
 - peinture sans plomb
- ☑ Test d'étanchéité unitaire réalisé à 100% en production

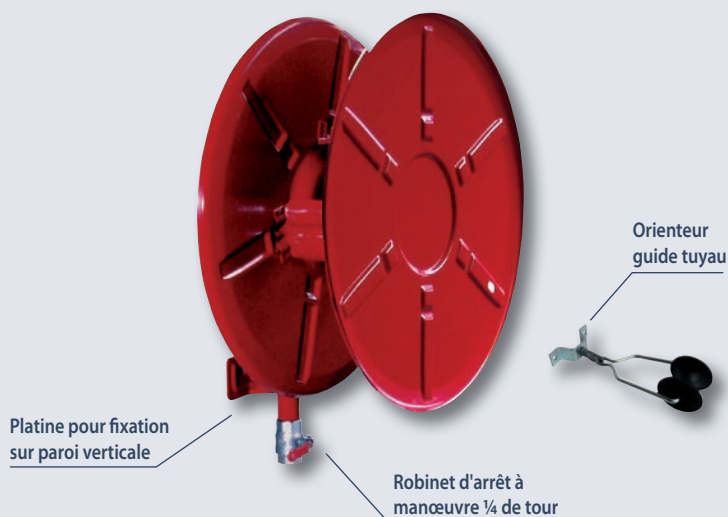

CARACTÉRISTIQUES TECHNIQUES

DN	Capacité bobine	Entrée du robinet d'arrêt	Codes articles
19	30 m	FF G ¾	3202.931
25	30 m	FF G 1	3201.932

SR 694 | Tuyau semi-rigide

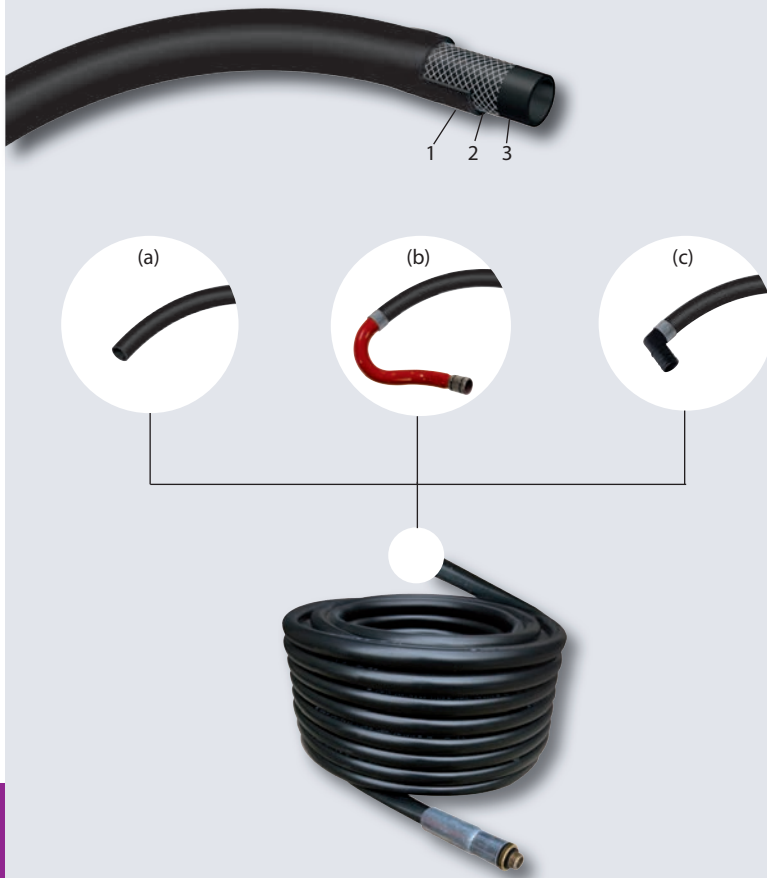

Tuyau d'incendie semi-rigide pour systèmes fixes, destiné à équiper les Robinets d'Incendie Armés (RIA) conforme à la norme NF EN 671-1 et les Postes d'Incendie Additivés (PIA). Sa conception en matériaux très résistants lui permet de supporter facilement les chocs et les écrasements. Il possède une bonne aptitude à l'enroulement sur les dévidoirs normalisés, sans aplatissement. Grâce à son revêtement résistant aux ultra-violets et à l'abrasion, ce tuyau a une excellente résistance au vieillissement. Plage d'utilisation : -20°C à +60°C.

CONSTRUCTION

Conception tricouches avec renforcement en fibres polyester :

- 1 - recouvrement en PVC souple noir
- 2 - renforcement polyester
- 3 - tube intérieur en PVC souple noir

Les longueurs de tuyaux sont équipés à la sortie d'un about fileté mâle, serti par bague métallique. Les abouts en laiton équipent les RIA et PIA en acier plastifié. Les abouts en inox équipent les RIA et PIA en acier inoxydable. Les **RIA EUR9** sont équipés d'un about fileté mâle en matériau synthétique.

Les longueurs de tuyaux pour **RIA EUR9** sont équipées à l'entrée d'un coude en matériau synthétique (c), serti par bague métallique et rapidement connectable au tube d'alimentation du dévidoir au moyen d'une goupille. La sortie est équipée d'un about fileté mâle en matériau synthétique, serti par bague métallique.

RÉFÉRENCES NORMATIVES

Tuyau conforme à la norme **NF EN 694**, de type A classe 2. Il est certifié dans le cadre de la marque NF-RIA.

PERFORMANCES

Diamètre nominal	19	25	33
Diamètre intérieur (mm)	19 ± 0,5	25 ± 0,6	33 ± 1
Diamètre extérieur (mm)	25 ± 0,5	32 ± 0,6	41,4 ± 1
Pression maximale de service (bar)	12	12	7
Pression limite de non éclatement (bar)	42	42	25

CARACTÉRISTIQUES TECHNIQUES

a) Tuyau avec entrée nue pour tous types de RIA/PIA (sauf EUR9) :

DN	Long.	Entrée	Sortie	Laiton	Inox	Plastique
19	20 m	Nue	About FM M.18X2	3773.170	-	-
19	30 m	Nue	About FM M.18X2	3773.180	-	-
25	20 m	Nue	About FM M.24X2	3773.171	3773.871	-
25	30 m	Nue	About FM M.24X2	3773.181	3773.881	-
33	20 m	Nue	About FM M.36X2	3773.173	3773.873	-
33	30 m	Nue	About FM M.36X2	3773.183	3773.883	-

b) Tuyau avec entrée équipée d'un coude métallique serti pour tous types de RIA/PIA (sauf EUR9) :

DN	Long.	Entrée	Sortie	Laiton	Inox	Plastique
25	20 m	Coude	About FM M.24X2	3773.171C	-	-
25	30 m	Coude	About FM M.24X2	3773.181C	-	-
33	20 m	Coude	About FM M.36X2	3773.173C	-	-
33	30 m	Coude	About FM M.36X2	3773.183C	-	-

c) Tuyau avec entrée équipée d'un coude en matériau synthétique serti pour **RIA EUR9** exclusivement :

DN	Long.	Entrée	Sortie	Laiton	Inox	Plastique
25	20 m	Coude	About FM M.24X2	-	-	3773.271C
25	30 m	Coude	About FM M.24X2	-	-	3773.281C
33	20 m	Coude	About FM M.36X2	-	-	3773.273C
33	30 m	Coude	About FM M.36X2	-	-	3773.283C

Les  R.PONS

- Fabrication française, contrôle qualité
- Facilite la maintenance des RIA / PIA





Robinetts diffuseurs | EUROPONS

Robinetts jets diffuseurs mixtes, DMFA à trois positions destinés à équiper les Robinets d'Incendie Armés (RIA). Leur système de diffusion permet d'obtenir un cône homogène constitué de fines gouttelettes rendant l'appareil très efficace, assurant un excellent effet de refroidissement, de ventilation et de protection de l'utilisateur. D'une utilisation très souple par simple rotation du sélecteur, ils passent de la position fermeture à la position jet diffusé puis à la position jet droit.

CONSTRUCTION

Sélecteur d'effet d'eau en matériau synthétique, corps en laiton ou en matériau synthétique ou en acier inoxydable.

RÉFÉRENCES NORMATIVES

Les robinets diffuseurs sont conformes à la norme **NF EN 671-1**.

Ils sont certifiés dans le cadre de la marque NF-RIA.

PERFORMANCES

DN	Ø D1 (mm)	Ø D2 (mm)	L (mm)	C (mm)	Débit (l/min)	Portée (m)	
						Jet droit	Jet diffusé
19/6	FF M. 18x2	53,5	71,5	3	64	16	7
25/8	FF M. 24x2	53,5	71,5	5	85	17	8
33/12	FF M. 36x2	64	100,8	8,9	200	25	9

Performances mesurées à la pression de 6 bar. Portées en mètres mesurées avec un angle de 30° au-dessus de l'horizontale, angle de diffusion réglé à 50°.



CARACTÉRISTIQUES TECHNIQUES

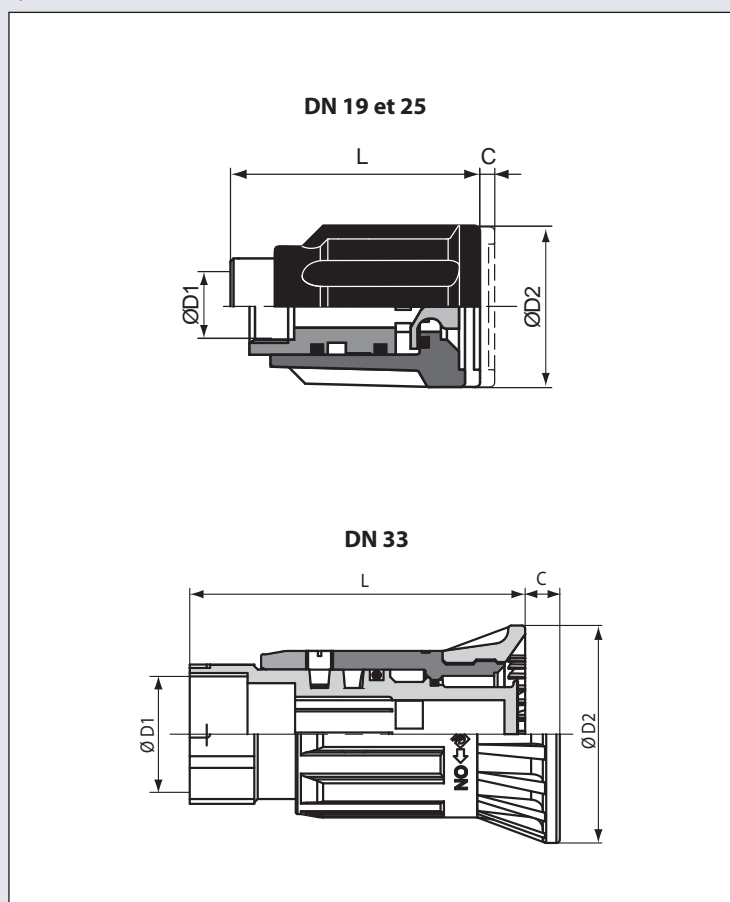

Les  R.PONS

- Fabrication française, contrôle qualité
- Tests hydrauliques unitaires réalisés à 100% en production



DN	Corps laiton	Corps Inox	Corps synthétique
19/6	3046.409F	-	-
25/8	3046.401F	3046.801F	3046.201F
33/12	-	-	3046.204

HUGJET | Robinet diffuseur



CARACTÉRISTIQUES TECHNIQUES

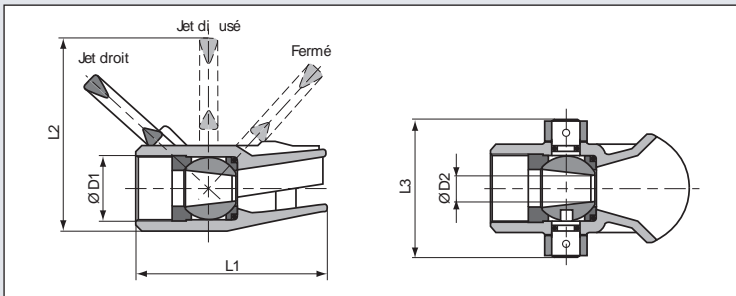

DN	Dimensions (mm)					Débit (l/min)	Portée (m)		Codes articles
	Ø D1	Ø D2	L1	L2	L3		Jet droit	Jet diffusé	
25/8	FF M. 24x2	8	69	94	60	100	24	14	3048.101
33/12	FF M. 36x2	12	105	112,5	73	230	29,5	15,5	3048.104

Performances mesurées à la pression de 6 bar. Portées en mètres mesurées avec un angle de 30° au-dessus de l'horizontale.

Robinet jets diffuseurs mixtes **DMFB** à trois positions destinés à équiper les Robinets d'Incendie Armés (RIA). Leur système de diffusion produit, à partir de la tête de diffusion, une nappe en forme de tronc de pyramide à section rectangulaire aplatie. Cette nappe d'eau de surface croissante se transforme progressivement en gouttelettes avec la distance, augmentant largement le nombre de combinaisons d'attaque des feux suivant leur nature et leur situation et assure la grande couverture de surface.

CONSTRUCTION
Bronze.

RÉFÉRENCES NORMATIVES
Robinet diffuseurs conformes à la norme **NF EN 671-1**, certifiés dans le cadre de la marque NF-RIA.

Les  R.PONS

- Fabrication française, contrôle qualité
- Test d'étanchéité unitaire réalisé à 100% en production

EQUIPEMENTS POUR INSTALLATIONS FIXES

HELIJET | Robinet diffuseur



Les modèles **DMFA/HT** (Haute Tension) à deux positions : arrêt et jet diffusé en cône, ne comportent pas de jet droit. Ils sont destinés aux interventions sur feux d'origine électrique sous tension.

CARACTÉRISTIQUES TECHNIQUES

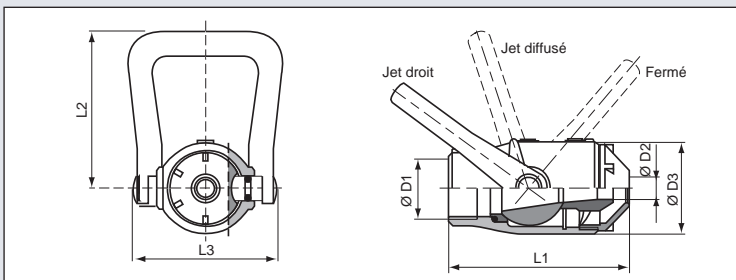

DN	Dimensions (mm)						Débit (l/min)	Portée (m)		Codes articles
	Ø D1	Ø D2	Ø D3	L1	L2	L3		Jet droit	Jet diffusé	
33/12	FF M. 36x2	12	56	109	98	83	231	30	9	3043.504
33/12 DMFA/HT	FF M. 36x2	12	56	109	98	83	231	-	-	3045.505

Performances mesurées à la pression de 6 bar. Portées en mètres mesurées avec un angle de 30° au-dessus de l'horizontale.

Robinet jet diffuseur mixte **DMFA** à trois positions destiné à équiper les Robinets d'Incendie Armés (RIA). Son système de diffusion permet d'obtenir un cône homogène constitué de fines gouttelettes rendant l'appareil très efficace assurant un excellent effet de refroidissement, de ventilation et de protection de l'utilisateur.

CONSTRUCTION
Aluminium.

RÉFÉRENCES NORMATIVES
Robinet diffuseur conforme à la norme **NF EN 671-1**.

Les  R.PONS

- Fabrication française, contrôle qualité
- Produit exclusif R.PONS
- Test d'étanchéité unitaire réalisé à 100% en production

Fûts de lances

CONSTRUCTION
Bronze ou laiton*.

Les  R.PONS

- ✓ Fabrication française, contrôle qualité
- ✓ Test d'étanchéité unitaire réalisé à 100% en production
- ✓ Facilite la maintenance des RIA

Entrée à douille à gorge, destinée à être sertie à l'extrémité du tuyau semi-rigide des RIA



Sortie fileté mâle avec joint d'étanchéité, destinée à recevoir le robinet diffuseur

CARACTÉRISTIQUES TECHNIQUES

DN	Entrée	Sortie	Codes articles
25/8	1 DG 25	M. 24 x 2	3059.111*
33/12	2 DG 35	M. 36 x 2	3059.119



Manchettes souples de raccordement des RIA / PIA

Kits permettant le raccordement rapide des RIA/PIA à leurs canalisations d'alimentation. Elles sont destinées à réduire l'importance des travaux de plomberie en cas de remplacement d'un appareil par un autre modèle que celui d'origine.

CONSTRUCTION
Flexibles constitués d'un tube EPDM et d'une tresse métallique en acier galvanisé.
Raccords en acier galvanisé sertis, filetés au pas du GAZ.

RÉFÉRENCES NORMATIVES
Flexibles conformes aux prescriptions de la norme **NF S 62-201** et de la règle **APSAD R5**.

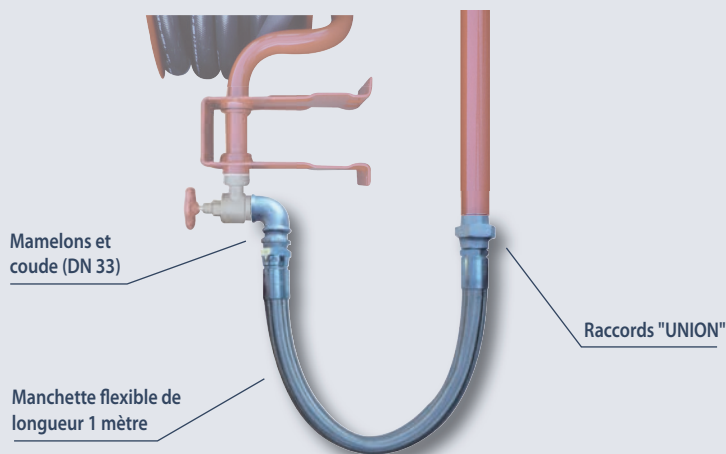

CARACTÉRISTIQUES TECHNIQUES

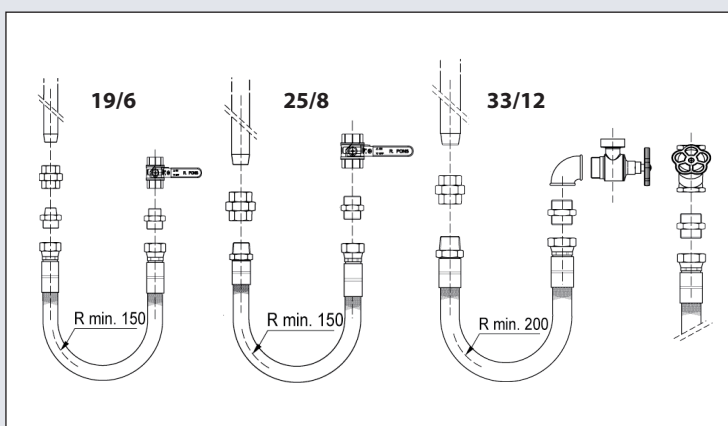

Les  R.PONS

- ✓ Fabrication française, contrôle qualité
- ✓ Bonne résistance à la flamme
- ✓ Facilite l'installation des RIA / PIA



DN	Longueur	Filetages	Codes articles
19/6	1,00 m	G 3/4	3769.8192
25/8	1,00 m	G 1	3769.8252
33/12	1,00 m	G 1 1/2	3769.8332

Potences supports de RIA / PIA

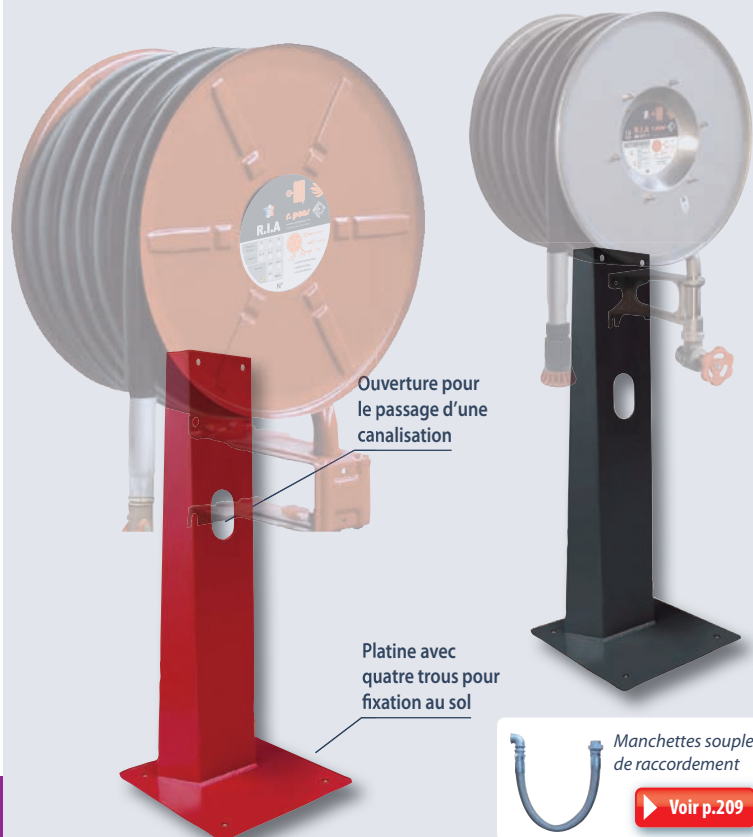

Les RIA / PIA, généralement équipés de supports à fixer sur une paroi verticale, peuvent être installés au sol au moyen d'une potence.

Les perçages permettent la fixation des différents modèles de RIA / PIA en acier plastifié ou en acier inoxydable DN 25 et DN 33.

CONSTRUCTION

Modèle standard :

Tôle d'acier plastifiée rouge Incendie.

Modèle avec protection renforcée :

Tôle d'acier avec zingage et peinture polyester noire pour installation extérieure et atmosphère chimique, saline...

CARACTÉRISTIQUES TECHNIQUES

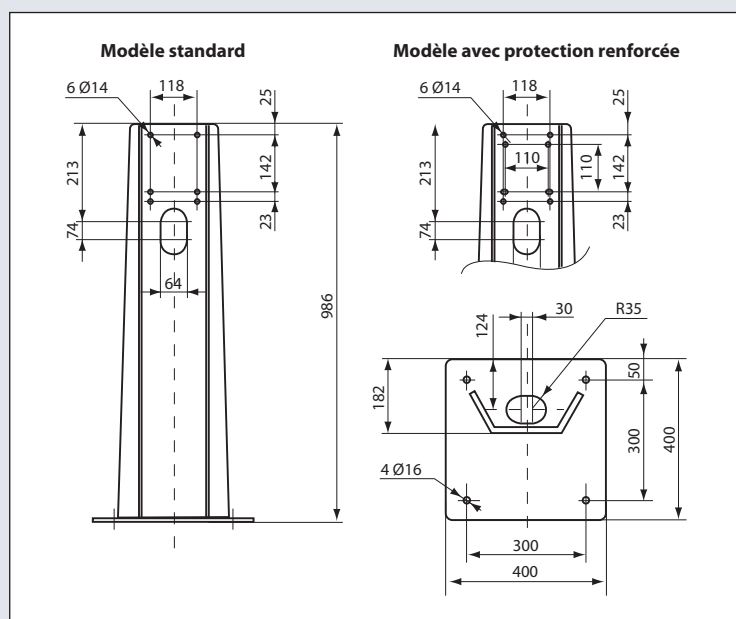

Modèle	Codes articles
Standard	3210.9
Protection renforcée	3210.9A
Boulonnerie en acier inoxydable	3210.9B

Les  R.PONS

- ✓ Fabrication française, contrôle qualité
- ✓ Qualité épaisseur du revêtement (acier) :
 - résistance aux UV
 - peinture sans plomb
- ✓ Facilite l'installation des RIA / PIA





Supports pour RIA EURC

Les RIA EURC en coffret peuvent être fixés directement sur une paroi verticale ou sur une potence support à fixer au sol.



CONSTRUCTION

Tôle d'acier plastifiée rouge Incendie.

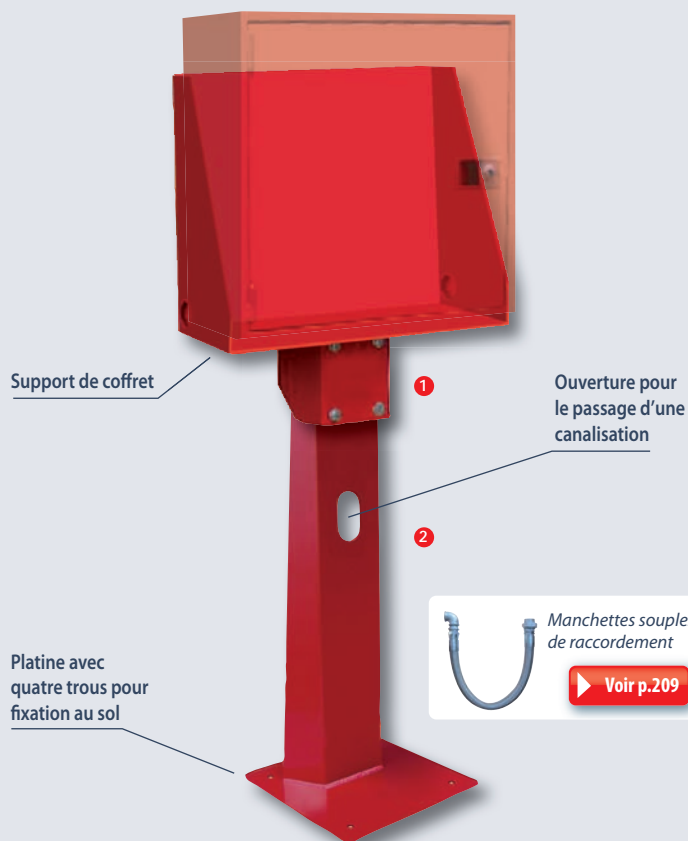

CARACTÉRISTIQUES TECHNIQUES

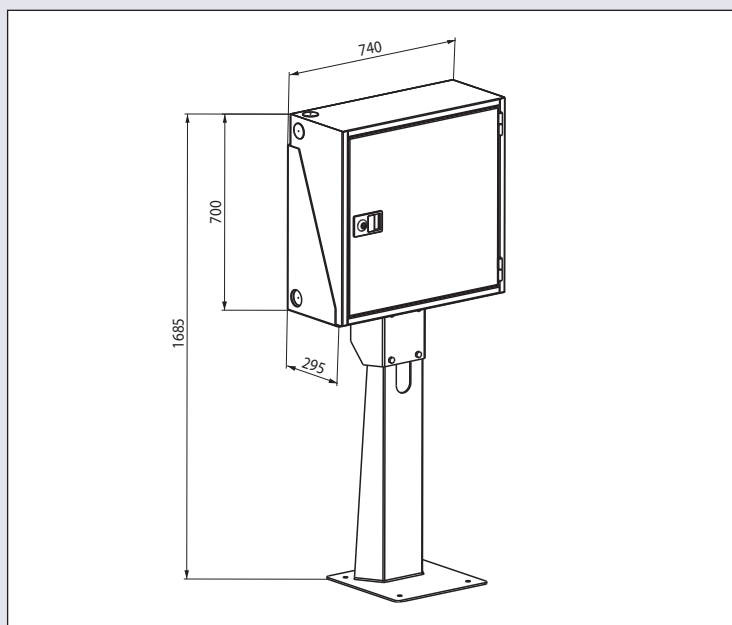

Les  R.PONS

- Fabrication française, contrôle qualité
- Produit exclusif R.PONS
- Qualité épaisseur du revêtement :
 - résistance aux UV
 - peinture sans plomb
- Facilite l'installation des RIA en coffret



Modèle	Codes articles
1 Support de coffret	3210.9S
2 Potence	3210.9
Boulonnerie en acier inoxydable	3210.9B

Platines interfaces



Platines interfaces comportant les perçages permettant le remplacement des RIA/PIA avec support en aluminium par ceux en acier.

Elles sont fournies avec leur boulonnerie.

CONSTRUCTION
Tôle d'acier zingué.

CARACTÉRISTIQUES TECHNIQUES

DN	Modèle de RIA à remplacer	Codes articles
25/8	EUR5 support alu. par EUR5 ou EUR9 support acier	3256.925P
33/12	EUR5 support alu. par EUR5 support acier	3256.933P
33/12	EUR5 support alu. par EUR9	3236.933P
33/12	EUR5 support acier par EUR9	3236.933PA

Les  R.PONS



Accessoires



Le seau d'incendie permet de compléter l'équipement d'un RIA, et celui d'une réserve de sable installée dans les parcs de stationnement conformément à leur réglementation (art. 96 de l'arrêté du 31 janvier 1986).

Le fond du seau est rond et comporte une poignée, il est destiné à être rempli de sable, il ne doit pas pouvoir être posé au sol ni être utilisé pour un autre usage que la protection incendie. Sa capacité est de 10 litres. Il comporte le marquage "Incendie" en lettres blanches.

La hache ou la hachette d'Incendie permettent de compléter l'équipement d'un RIA.

CONSTRUCTION

- Tôle d'acier plastifiée rouge incendie 1
- Support mural en acier zingué 2 5
- Acier, forgé, ferrure vissée sur manche en frêne 3 4

CARACTÉRISTIQUES TECHNIQUES

Modèle	Codes articles
1 Seau d'incendie livré avec support	3981.901
2 Support de seau	3980.905
3 Hache	3980.901
4 Hachette	3980.902
5 Support de hache ou hachette	3981.905



Housses de protection

Housses destinées à protéger les dévidoirs des agressions atmosphériques.

CONSTRUCTION

Tissu polyester rouge Incendie avec pictogramme RIA normalisé blanc. Système de fixation type "Velcro".



CARACTÉRISTIQUES TECHNIQUES

Modèle	DN	Ø bobine (mm)	Codes articles
1 RIA EUR9	25	650	3236.225H
RIA EUR9	33	650	3236.233H
2 GIROPONS	25	565	3296.225H
GIROPONS / GIROMOUSSE	33	565	3296.233H
3 RIA EUR5	25	565	3199.932H
RIA EUR5 / PIA	33	565	3199.933H
4 RIA EUR5 montés sur potence	25	565	3199.932HP
(RIA EUR5 / PIA) montés sur potence	33	565	3199.933HP

Les  R.PONS

- Fabrication française
- Contrôle qualité
- Résistance aux intempéries

EQUIPEMENTS POUR INSTALLATIONS FIXES

Plaques comportant les pictogrammes, des équipements de lutte contre l'Incendie qu'ils signalent. Robinet d'Incendie Armés (RIA) et Postes d'Incendie Additivés (PIA) conformément aux prescriptions de la Règle APSAD R5.

CONSTRUCTION

PVC fond blanc, pictogrammes et inscriptions rouge Incendie.

RÉFÉRENCES NORMATIVES

Les plaques sont conformes à la réglementation du code du travail **R. 4227-33** et à la norme **NF X 08-003**.

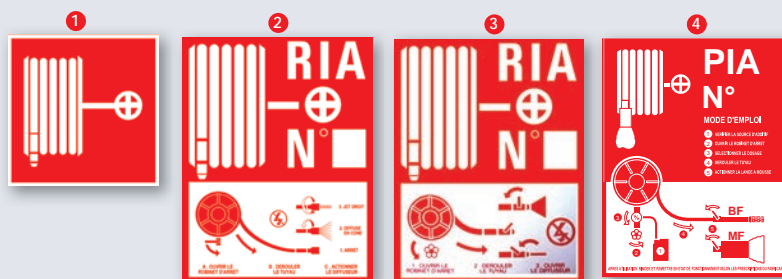

CARACTÉRISTIQUES TECHNIQUES

Modèle	Dimensions (mm)	Codes articles
1 RIA	150 x 150	3940.384
2 RIA mode d'emploi (NF S 62-201 - Règle R5)	180 x 140	3940.383
3 RIA (diffuseur Hugjet)	180 x 140	3940.382
4 PIA mode d'emploi (Règle R5)	180 x 140	3940.385

Kits de maintenance pour dévidoirs



Les kits de maintenance comprennent l'ensemble des joints et colliers d'un dévidoir et le joint de l'about fileté recevant le diffuseur. Ils permettent également de réaliser la maintenance des PIA.

📖 RÉFÉRENCES NORMATIVES

La maintenance préventive et corrective des RIA/PIA peut être réalisée conformément aux prescriptions de la norme **NF S 62-201** et de la règle **APSAD R5** avec les composants ci-contre.

📌 CARACTÉRISTIQUES TECHNIQUES

DN	Modèle	EUR9	EUR5/EURM	EUR7	GIROPONS/ GIROMOUSSE
19	Kit RIA acier plastifié	-	4094.119	4095.119	-
25	Kit RIA acier plastifié	4096.225	4095.225	4095.225	4098.225
25	Kit RIA inox	-	4095.125I	-	4098.225I
33	Kit RIA/PIA acier plastifié	4096.233	4095.233	-	4098.233
33	Kit RIA/PIA inox	-	4095.133I	-	4098.233I
	1 Poignée de rembobinage pour tous modèles de dévidoirs acier				3194.9P

Les  R.PONS



Pièces détachées de diffuseurs



Composants permettant d'effectuer la réparation des robinets diffuseurs.

📌 CARACTÉRISTIQUES TECHNIQUES

DN	Modèle	Codes articles
19/6 - 25/8	1 Kit tête EUROPONS	3046.2K
25/8	2 Poignée HUGJET	3043.580
33/12	2 Poignée HUGJET	3043.581
33/12	3 Poignée HELJET	3043.2P

Pièces détachées de RIA / PIA

La maintenance des RIA/PIA doit être faite avec des pièces détachées du constructeur d'origine de l'appareil.

 RÉFÉRENCES NORMATIVES

Conformément aux prescriptions de la norme NF EN 671-1 et de la règle APSAD R5.

 CARACTÉRISTIQUES TECHNIQUES

DN	Modèle	EUR9	EUR5	EUR7	EURC	GIROPONS
Pour RIA/PIA en acier plastifié						
19/6	Rob 1/4 de tour FF G 3/4 laiton	-	3031.473R	3031.473R	3031.473C	-
25/8	Rob 1/4 de tour FF G 1 laiton	1 3031.474E	2 3031.474R	3031.474R	3 3031.474C	4 3031.474G
33/12	Rob à volant FM G 1 1/2 laiton	5 3333.418E	6 3333.418	-	-	-
33/12	Rob à volant FF G 1 1/2 laiton	-	-	-	-	7 3008.417G
Pour RIA/PIA acier inoxydable						
25/8	Rob 1/4 de tour FF G 1 inox	-	3031.874	-	-	3031.474G
33/12	Rob à volant FM G 1 1/2 inox	-	3333.818	-	-	-
33/12	Rob à volant FF G 1 1/2 laiton nickelé	-	-	-	-	3008.417NG

DN	Modèle	Codes articles
33	8.1 Volant avec vis pour tête de robinet à carré de 9	3333.5V
33	8.2 Volant avec vis pour tête de robinet à carré de 12	3322.288V
33	9 Tête de robinet à carré de 9	3333.4T
19	10 Clip de maintien du diffuseur (par 10 pièces)	3770.2C1910
25	10 Clip de maintien du diffuseur (par 10 pièces)	3770.2C2510
33	10 Clip de maintien du diffuseur (par 10 pièces)	3770.2C3310
19/25	11 Orienteur guide tuyau pour RIA EUR7	3770.G

Composants de PIA



Lances à mousse HELIMOUSSE 200 BF bas ou MF moyen foisonnement avec robinet d'arrêt à tournant sphérique à manoeuvre par ¼ de tour. Un manchon en caoutchouc protège l'extrémité du fût contre les chocs. Le modèle moyen foisonnement comporte un manomètre de contrôle de la pression. Entrée fileté femelle M. 36x2.



Prémélangeur pour PIA inox

Prémélangeur HELIMOUSSE 200 avec robinet doseur réglable sur les positions : 0%, 3%, 6% (modèle inox 0% et 3%) avec dispositif anti-retour intégré et flexible d'aspiration semi-rigide translucide avec canne plongeuse. Sortie fileté mâle G 1 ½ B, entrée équipée d'un robinet d'arrêt à manoeuvre progressive par volant fileté G1 ½.

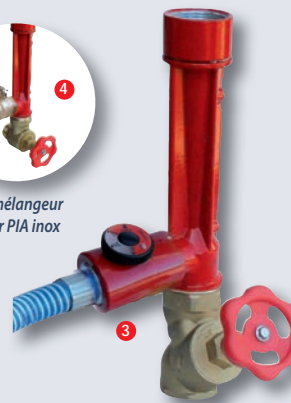

Equipements complémentaires du dévidoir et du tuyau semi-rigide constituant un PIA.

CONSTRUCTION

Lances à mousse en aluminium.
Prémélangeur en aluminium plastifié rouge Incendie.
Robinet d'arrêt en alliage cuivreux.

CARACTÉRISTIQUES TECHNIQUES

Modèle	EURM	GIROMOUSSE
1 Lance à mousse bas foisonnement	3131.518NR	3131.518NR
2 Lance à mousse moyen foisonnement	3130.518NR	3130.518NR
Prémélangeur pour PIA en acier plastifié	3102.515	3102.518M 3
Prémélangeur pour PIA en acier inoxydable	3102.815 4	3102.815M

Manomètre pour RIA/PIA

Manomètre gradué jusqu'à 25 bar avec manchon de protection en caoutchouc



Robinet entrée fileté mâle G ¼ B

Dispositif ouverture/fermeture

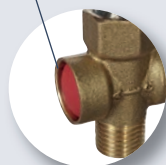

Manomètre destiné à être installé en amont du RIA/PIA le plus défavorisé d'une installation pour en contrôler la pression (ou n'importe quel autre RIA/PIA).

CARACTÉRISTIQUES TECHNIQUES

Modèle	Code article
Manomètre pour RIA/PIA	3251.400



Appareil à brancher à l'extrémité du tuyau d'un RIA/PIA, destiné à mesurer la pression et le débit, en régime d'écoulement.

Fourni avec notice d'utilisation comportant les courbes de débits et de pressions.

> Compatible avec autres constructeurs de RIA/PIA.

PERFORMANCES

Pression maximale d'utilisation :	25 bar
Précision de lecture :	± 0,15 bar
Alimentation électrique du manomètre :	Pile Lithium 3V type CR2430 (fournie)

Les  R.PONS

- Fabrication française, contrôle qualité
- Manomètre digital à mémoire
- Précision de la lecture
- Evite les "coups de béliers"



Contrôleur de pression digital pour RIA / PIA

Contrôleurs pour les DN 19/6, 25/8 et 33/12 comportant chacun une entrée et une sortie fileté, une prise latérale avec raccord rapide pour branchement du manomètre

Manomètre à affichage digital avec protection caoutchouc, permettant de mesurer et de mémoriser la pression jusqu'à 30 bar, entrée par raccord rapide avec robinet poussoir anti-coup de bélier



Poignée facilitant le rembobinage des RIA/PIA avec dispositif de verrouillage rapide

Coffret en matière plastique teintée rouge avec protections pour le stockage et le transport de l'appareil

CARACTÉRISTIQUES TECHNIQUES

Modèle	Codes articles
Contrôleur de pression digital pour RIA	2223.100
Vérification et d'étalonnage du manomètre (option)	0001.219



Appareil à brancher à l'extrémité du tuyau d'un RIA/PIA, destiné à mesurer la pression et le débit, en régime d'écoulement.

Fourni avec notice d'utilisation comportant les courbes de débits et de pressions.

> Compatible avec autres constructeurs de RIA/PIA.

Les  R.PONS



Contrôleur de pression pour RIA / PIA

Contrôleurs avec corps entrée et sortie filetés, équipés d'un manomètre avec manchon de protection en caoutchouc. Contrôleur DN 25/8 gradué jusqu'à 16 bar et DN 33/12 gradué jusqu'à 10 bar



Coffret en matière plastique teintée rouge avec protections pour le stockage et le transport

CARACTÉRISTIQUES TECHNIQUES

Modèle	Codes articles
Contrôleur standard	2222.100
Contrôleur avec certificat d'étalonnage	2222.101
Étalonnage coffret	0001.212

Débitmètre et prise de pression pour RIA



Coffret de rangement avec protections pour le stockage et le transport

Débitmètre électronique

Manomètre à affichage digital avec protection caoutchouc

Jonctions DN25 et DN33

Poignée facilitant le rembobinage des RIA (EUR5 PONS)

Bouchon type Camlock

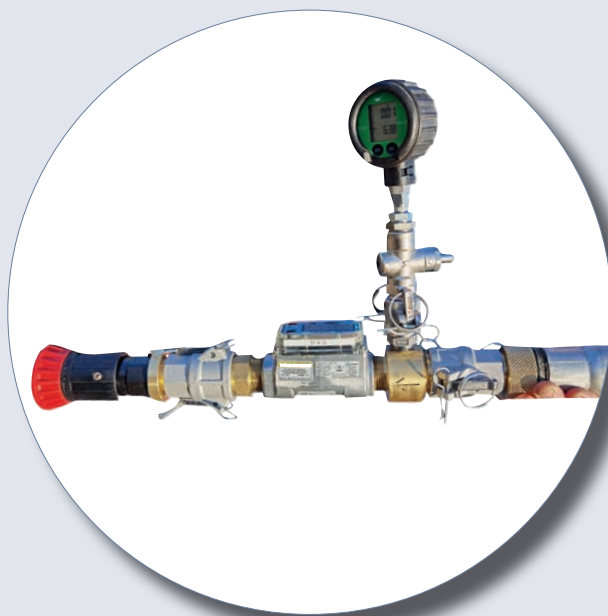

Appareil à brancher à l'extrémité du flexible d'un RIA, destiné à mesurer la pression et le débit des RIA DN25 et DN33.

Il se compose de :

- Un débitmètre électronique équipé en entrée et sortie de raccords rapides mâles type Camlock (Adaptateur F) (notice spécifique du débitmètre livré avec l'appareil : se référer au mode de fonctionnement figurant au verso).
- Jonctions DN25 et DN33 équipés de raccords rapides femelles type Camlock (Coupleur D) permettant de s'accoupler sur le débitmètre et venant se visser sur l'about et le diffuseur.
- Un manomètre à affichage digital avec protection caoutchouc, permettant de mesurer et de mémoriser la pression. Entrée par raccord rapide femelle Camlock (Coupleur D) avec robinet poussoir anti-coup de bélier.
- Une poignée facilitant le rembobinage des RIA (EUR5 R.PONS).
- Un bouchon de raccord rapide femelle Camlock (Coupleur DC) permettant d'obstruer la prise de pression.
- Un coffret de rangement avec protections pour le stockage et le transport.
- Fourni avec notice d'utilisation.

PERFORMANCES

Pression maximale d'utilisation	20 bar
Température d'utilisation	0°C mini - +60°C maxi
Précision du débitmètre	± 1,5%
Alimentation électrique du débitmètre	2 piles AAA fournies autonomie 2 ans
Précision de lecture du manomètre	± 0,15 bar
Alimentation électrique du manomètre	Pile Lithium 3V type CR2430 (fournie)



Non compatible pour une utilisation en zone ATEX.

CARACTÉRISTIQUES TECHNIQUES

Modèle	Codes articles
Contrôleur de débit et pression DN25/Dn33 pour RIA	2239.DPV
Jonctions pour contrôle RIA DN19 (option) (rangement hors coffret)	2239.DPV19
Certificat d'étalonnage du manomètre (option)	0001.219

VIDÉOS USINE

Visitez notre usine

Découvrez toutes nos vidéos usine sur notre chaîne **YouTube**
R-PONS OFFICIEL

**FLASHEZ
CE CODE**
POUR ACCÉDER
À NOTRE CHAÎNE



VISITEZ NOTRE USINE À FONTAINE (10)

De la conception à la coulée des pièces, du bureau d'étude à l'usinage, découvrez au travers de nos vidéos toutes les étapes de fabrication de nos produits.

Grâce à la réalisation de toutes les étapes de fabrication dans notre usine à Fontaine (10), nous maîtrisons à 100% notre production et le contrôle de nos pièces pour une qualité irréprochable.



Coffret de stockage pour EMP



Coffret de stockage pouvant être installé à l'extérieur d'un bâtiment destiné à stocker divers Equipements Manuels Portables (EMP).

Il peut contenir par exemple :

- 2 Flexibles PIL DN70 Long. 20 M
- 3 Flexibles PIL DN45 Long. 20 M
- 1 Division mixte 65-65x40x40
- 1 fût de lance DN 40 + Diffuseur
- 1 fût de lance DN 65 + Diffuseur
- 1 clé fédérale
- 2 clés tricoises
- 1 Réduction 65x45
- 1 Rideau d'eau DN 45
- 2 LDV OPTRAPONS 500

CONSTRUCTION

Armoire : aluminium revêtu rouge Incendie
Support (à assembler) : acier revêtu rouge Incendie.

CARACTÉRISTIQUES TECHNIQUES

Modèle	Dimensions (mm)	Codes articles
Coffret	1130 x 1050 x 540	3991.900
Support	1030 x 1057 x 560	3991.901

Les  R.PONS

- Fabrication française, contrôle qualité
- Installation extérieure
- Résistance à la corrosion



Armoire d'Incendie



Armoire destinée à contenir les Robinets d'Incendie Armés (RIA) ou les Postes d'Incendie Additivés (PIA) et leurs accessoires complémentaires.

Armoire livrée avec ou sans fond mural.

Kit prêt à monter, dans un emballage robuste prévenant tout risque de détérioration dans le transport, la manutention et le stockage.

CONSTRUCTION

Tôle d'acier laquée rouge Incendie assemblée par simple emboîtement et fixation par vis en acier zingué fournies avec l'armoire.

CARACTÉRISTIQUES TECHNIQUES

Modèle	Dimensions intérieures (mm)	Codes articles
Avec fond	1520 x 820 x 530	3992.901
Sans fond	1520 x 820 x 530	3992.900
	1520 x 820 x 530	3992.900T*

Les  R.PONS

- Fabrication française, contrôle qualité
- Livré en kit
(faible encombrement transport et stockage)
- Assemblage facile

Bacs à sable

Les bacs à sable sont destinés à répondre aux exigences des décrets réglementant leur emploi dans les lieux où sont entreposés des combustibles liquides :

A - décret du 20 août 1954 (articles CH28 et CH38) réglementant l'emploi des bacs à sable pour la protection des chaufferies et des salles de stockage de combustibles liquides.

- CHAUFFERIES : Une réserve d'au moins 50 litres et une pelle doivent être disposés à l'extérieur et au voisinage immédiat de la porte d'accès.

- SALLE DE STOCKAGE DE COMBUSTIBLES LIQUIDES : Une réserve totale d'au moins un quart de mètre cube et une pelle doivent être disposées à l'extérieur de la salle et à proximité de son accès. Pour les stockages de capacité supérieure à 20000 litres, la réserve totale de sable doit être de 1 mètre cube avec au moins deux pelles.

B - circulaire du 3 mars 1975 relative à la réglementation des parcs de stationnement couverts.

L'article 18 prévoit un bac à sable d'une capacité de 100 litres avec une pelle disposés à chacun des niveaux et à proximité de la rampe d'accès des véhicules.

CONSTRUCTION

Bac : Tôle d'acier laquée rouge Incendie, livrés à plat en emballages individuels, à assembler par boulons M.6 x 10 fournis dans un sachet.

Couvercle : Tôle d'acier laquée rouge Incendie, avec poignée et trou pour passage du manche de la pelle.

Pelles de projection :

- "BORDEAUX" rectangulaire en acier forgé avec rebords et manche droit en frêne
- "RONDE" en acier forgé avec manche à poignée.

**BAC A SABLE**

CARACTÉRISTIQUES TECHNIQUES

Modèle	Capacité	Dimensions (mm)	Codes articles
Bac à sable	50 L	540 x 400 x 320	3994.050
Bac à sable	100 L	750 x 450 x 440	3994.100
Bac à sable	150 L	800 x 500 x 500	3994.150
Couvercle pour bac	50 L		3995.050
Couvercle pour bac	100 L		3995.100
Couvercle pour bac	150 L		3995.150
① Pelle "BORDEAUX"			3984.901
② Pelle ronde			3984.900
Pancarte BAC A SABLE			3940.313

 Les  R.PONS

- Fabrication française, contrôle qualité
- Livré en kit (faible encombrement transport)

Boîte à clé



Boîtier permettant de mettre à disposition une clé de secours en cas d'urgence dans les lieux où la sécurité l'exige (ascenseurs, issues de secours, etc.)

CONSTRUCTION

Boîtier métallique laqué rouge Incendie avec serrure à clé. Marteau brise-glace en laiton avec chaînette en acier zingué.

CARACTÉRISTIQUES TECHNIQUES

Modèle	Dimensions (mm)	Codes articles
Boîte à clé avec marteau	157,5 x 117 x 46,5	3983.901
Boîte à clé sans marteau	157,5 x 117 x 46,5	3982.900
Marteau avec chaînette		3982.901
Serrure boîte à clé		3982.900S
Verre de rechange	108 x 58 x 3	3983.901V

Couverture anti-feu

Deux sangles ouvrant le boîtier et libérant immédiatement la couverture



Couverture en fibre de verre incombustible, étanche aux gaz. Pliage en accordéon extra-plat pour une ouverture automatique et rapide. Boîtier rigide en matériau synthétique rouge avec encoche de fixation au dos. Spécialement conçu pour les ateliers, laboratoires, cuisines scolaires etc.

RÉFÉRENCES NORMATIVES

Couverture conforme à la norme **EN 1869** (emballage, marquage, dimensions et qualité du matériau utilisé).

CARACTÉRISTIQUES TECHNIQUES

Modèle	Dimensions boîtier (mm)	Code article
Couverture anti-feu	365 x 140 x 40	3985.910

Les  R.PONS

- Fabrication française, contrôle qualité
- Livré en kit
(faible encombrement transport et stockage)
- Assemblage facile



POSTE D'EAU PIVOTANT DESTINÉ À UN USAGE FRÉQUENT (EX. LAVAGE, ETC...) | EUR5 VERT

La couleur verte de ce poste d'eau permet de le distinguer des RIA rouges réservés à la lutte contre l'Incendie.

CONSTRUCTION

Support et dévidoir : acier plastifié vert
 Robinets diffuseurs mixtes :
 - HUGJET DMFB : bronze

Le changement de couleur du dévidoir (vert au lieu de rouge) ne permet plus à cet appareil de bénéficier des certifications CE & NF.

PERFORMANCES

Diamètre nominal	25/8	33/12
Pression maximale de service (bar)	12	7
Pression minimale requise (bar)* à l'entrée du RIA	3,5	3
Robinet Diffuseur DMFB	HUGJET	HUGJET
*Débits en jet droit (l/min)	65	133
*Portées efficaces en jet droit (m)	16	22

Tuyau semi-rigide en PVC, de type A, classe 2



Support pour fixation sur paroi verticale

Robinet d'arrêt à manœuvre ¼ de tour en DN 25/8 et progressive à volant en DN 33/12

CARACTÉRISTIQUES TECHNIQUES

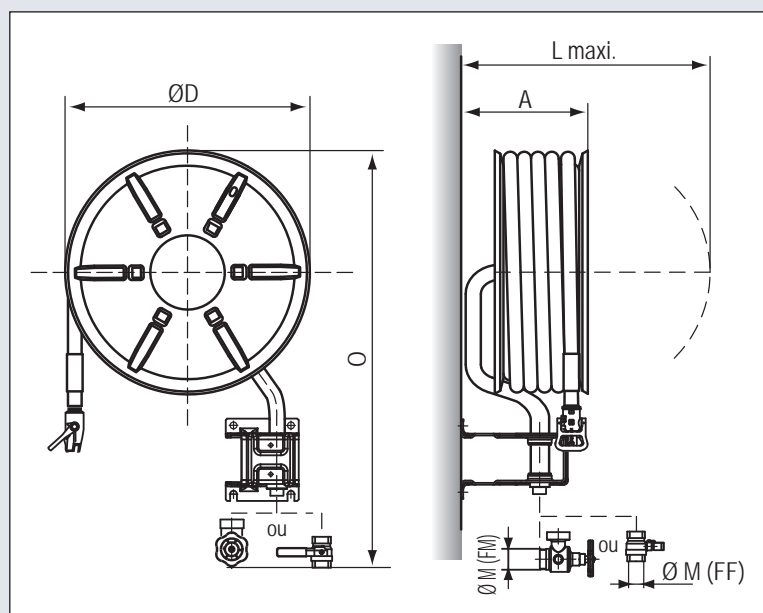

Les  R.PONS

- Fabrication française, contrôle qualité
- Garantie 2 ans
- Nombre réduit de composants
- Qualité épaisseur du revêtement :
 - résistance aux UV
 - peinture sans plomb
- Test d'étanchéité unitaire réalisé à 100% en production



Diamètre nominal	Longueur du tuyau	Dimensions (mm)					Codes articles
		A	L	Ø D	O	Ø M	
25/8	20 m	293	675	565	823	G 1	3252.922V
25/8	30 m	293	675	565	823	G 1	3252.923V
33/12	20 m	427	880	565	736	G 1 ½ B	3252.932DV
33/12	30 m	427	880	565	736	G 1 ½ B	3252.933DV

Dévidoirs sur chariot



Dévidoirs comportant une bobine tournante à alimentation axiale équipée d'une longueur de tuyau semi-rigide et d'un robinet diffuseur, montée sur un chariot constituant un poste d'eau mobile utilisable à partir de n'importe quelle source d'alimentation en eau. L'entrée du dévidoir est équipée d'une longueur de 2 mètres de tuyau semi-rigide, avec raccord à vis 3 pièces en laiton, serti par une bague métallique, la sortie est équipée d'un demi-raccord symétrique GUILLEMIN avec verrou, en bronze, serti par une bague métallique.

REFFÉRENCES NORMATIVES

Tuyau semi-rigide conforme à la norme **NF EN 694**.
Raccord GUILLEMIN conforme à la norme **NF E 29-572**.
Robinet diffuseur "EUROPONS" DMFA ou "HUGJET" DMFB, conformes à la norme **NF EN 671-1**.

CARACTÉRISTIQUES TECHNIQUES

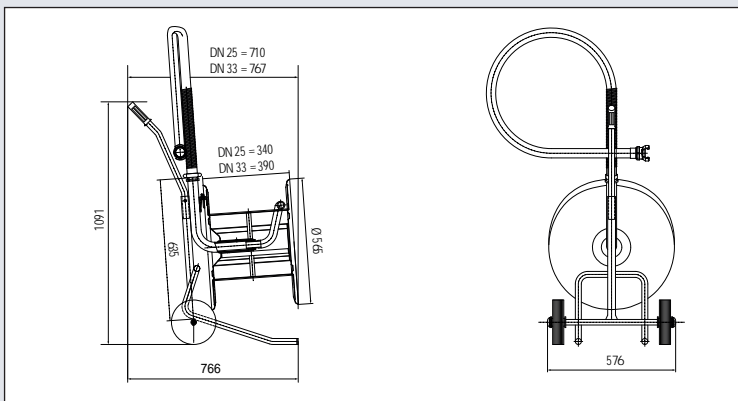

Diamètre nominal	Longueur du tuyau	Raccord d'entrée	Codes articles			
			Europons		Hugjet	
			Rouge	Vert	Rouge	Vert
25/8	20 m	SYM 20	3269.502	3269.502V	3262.502	3262.502V
25/8	30 m	SYM 20	3269.503	3269.503V	3262.503	3262.503V
25/8	40 m	SYM 20	3269.506	-	3262.506	-
33/12	20 m	SYM 40	3269.504	-	3262.504	-
33/12	30 m	SYM 40	3269.505	-	3262.505	3262.505V
33/12	40 m	SYM 40	3269.508	-	3262.508	-

1 Poignée de rembobinage en option 3194.9P

Les R.PONS

- Fabrication française, contrôle qualité
- Nombre réduit de composants
- Qualité épaisseur du revêtement :
 - résistance aux UV
 - peinture sans plomb
- Test d'étanchéité unitaire réalisé à 100% en production
- Maniabilité



Dévidoirs à croisillons pour flexibles plats

Dévidoir à croisillons pivotants avec bobine à croisillons et support mural destiné à stocker des flexibles d'Incendie plats. Il est généralement installé à bord des navires et peut être utilisé pour constituer un poste d'eau mural.

 **CONSTRUCTION**
Acier plastifié rouge Incendie.

 **RÉFÉRENCES NORMATIVES**
Dévidoir conforme à la norme **NF EN 671-2**.

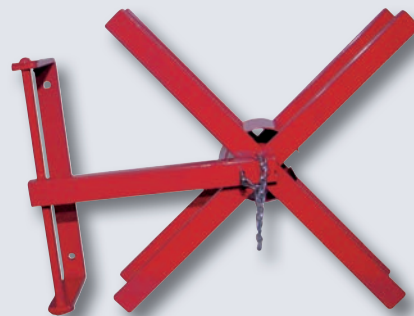

Les  R.PONS

- Fabrication française, contrôle qualité
- Qualité épaisseur du revêtement :
résistance aux UV, peinture sans plomb

CARACTÉRISTIQUES TECHNIQUES

DN du flexible	Modèle	Capacité bobine	Code article
45	Simple articulation	30 m	3205.924

35 - ROBINETTERIE POUR COLONNES D'INCENDIE

DESCRIPTION

Une colonne d'Incendie est une tuyauterie rigide (montante ou desceDNante) installée à demeure dans un bâtiment ou une structure, utilisée pour la lutte contre l'Incendie.

Une colonne **SECHE** est équipée d'un raccord d'alimentation au niveau de l'accès du Service de lutte contre l'Incendie et des prises d'Incendie disposées aux endroits spécifiés, permettant d'alimenter les lances.

Elle est alimentée en eau par les Services de lutte contre l'Incendie.

Une colonne en **CHARGE** est obligatoire dans les immeubles de grande hauteur de plus de 50 m. Elle peut être également imposée dans certains bâtiments importants. Elle est reliée à des réservoirs et à des pompes, à des surpresseurs ou à tout autre dispositif permettant d'alimenter les lances des sapeurs-pompiers. Ce réseau est en permanence en charge, c'est-à-dire en eau sous pression.

DOMAINE D'APPLICATION

Habitations collectives, bâtiments à usage industriel, établissements recevant du public, parcs de stationnement souterrains, tunnels. Soit en application d'une réglementation, soit à la demande des services d'incendie et de secours locaux.

RÈGLEMENTATION

Etablissements recevant du public (ERP)

Article **MS 18** (arrêté du 2 février 1993) - "des colonnes sèches doivent être installées dans les établissements, dès lors que des locaux à risques importants sont aménagés dans des étages dont le plancher bas est à plus de dix-huit mètres du niveau de la voie accessible aux engins des sapeurs-pompiers".

Articles **GE6 à GE9, MS46§1f, MS72, MS73** (dispositions générales, 1ère à 4ème catégories). Les colonnes sèches doivent faire l'objet de vérifications techniques à la construction et lors de modifications des aménagements, avant la mise en service, et au moins une fois par an. PE4 (5ème catégorie).

Immeubles de grande hauteur (IGH)

CCH Art.R122-16 et R122-29

Arrêté du 18 Octobre 1977 modifié, ART GH4, GH59, GH62 - vérification technique,

fonctionnement compris, avant occupation des locaux, lors de modifications importantes et tous les ans.

Etablissements recevant des travailleurs (code du travail)

Conformément aux articles **R.4227-30, R.4224-17 et L620-6**, des essais et des visites périodiques doivent avoir lieu au moins tous les 6 mois. L'entretien et les vérifications doivent avoir lieu suivant la périodicité appropriée.

Parcs de stationnement couverts

Instruction technique du 3 mars 1975 - Arrêté type N°331 bis - IT du 23 octobre 1989.

Essais de fonctionnement tous les 6 mois. Inspection au moins une fois par an réalisée par un technicien qualifié.

La certification APSAD de service J3/F3

La certification APSAD de service permet aux prestataires qui ont satisfait aux exigences du règlement, d'intervenir sur des installations avec la pertinence de leur qualification technique professionnelle. Cette qualification permet d'atteindre deux niveaux :

Niveau J : Certification de service de validation d'installations de colonnes incendie. Ce niveau de certification permet à l'entreprise titulaire de la certification d'établir pour les installations de colonnes d'incendie qu'elle a elle-même réalisées ou pour des installations existantes en particulier lorsque l'installateur d'origine est inconnu ou a disparu, des attestations de validation.

Niveau F : Certification de service de maintenance d'installations de colonnes incendie. Ce niveau de certification permet à l'entreprise titulaire de la certification d'établir des comptes rendus de vérification sur les installations de colonnes d'incendie.

Conformément aux dispositions de la réglementation et à celles des normes en vigueur, la société R.PONS propose une gamme complète de robinetterie permettant d'équiper les colonnes d'incendie.

NORMALISATION

NF S 61-758 - Robinetterie pour colonnes sèches et en charge.

NF S 61-759 - Colonnes d'incendie (sèches et en charge).

Installation et maintenance

Raccords d'alimentation

Bouchon symétrique **GUILLEMIN** avec chaînette (verrou mobile DN 100)



Demi-raccord symétrique **GUILLEMIN** sans verrou à bourrelet métallique, fileté au pas du GAZ

★ CARACTÉRISTIQUES TECHNIQUES

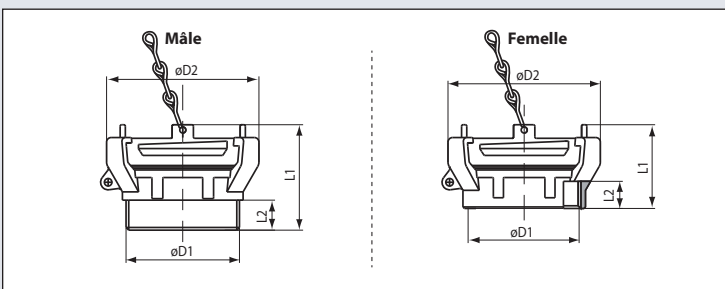

DN	Filetage	Femelle	Mâle
65	G 2½	3301.440	3300.440
100	G 4	3301.157	3300.157

Raccords installés à l'entrée des colonnes sèches sur lesquels les Sapeurs-Pompiers raccordent leurs flexibles destinés à l'alimentation de la colonne.

CONSTRUCTION
Bronze et laiton.

RÉFÉRENCES NORMATIVES
Filetages conformes à la norme **ISO 228-1**.
Raccords **GUILLEMIN** conformes à la norme **NF E 29-572**.
Pression nominale PN 16.

Type de raccord	Femelle		Mâle	
	65	100	65	100
Diamètre nominal	65	100	65	100
Filetage d'entrée Ø D1	G 2 1/2	G 4	G 2 1/2 B	G 4 B
Longueur filetée L2 (mm)	21	25	20	25
Hauteur totale L1 (mm)	56	101	70	126
Largeur totale Ø D2 (mm)	101	148	101	148

Les **R.PONS**

- ✓ Fabrication française, contrôle qualité
- ✓ Test d'étanchéité unitaire réalisé à 100% en production

Prises d'Incendie simples et doubles

Robinetts, équipant les colonnes d'Incendie (sèches ou en charge) sur lesquels les Sapeurs-Pompiers raccordent leurs flexibles.

Robinetts d'arrêt à soupape, à manœuvre progressive, s'effectuant totalement en 3 tours au moyen :

- d'un carré de 12 mm manœuvrable avec une clé POLYPONS ou POLYCOISES.
- d'un volant.

CONSTRUCTION

Bronze et laiton plastifié rouge Incendie.

RÉFÉRENCES NORMATIVES

Filetages conformes à la norme ISO 228-1.
Pression nominale PN 16.

Dimensions des prises simples

Diamètre nominal	40	65
Filetage d'entrée Ø D1	G 1 ½ B	G 2 ½ B
Longueur filetée L2 (mm)	15	20
Hauteur totale L1 (fermé à ouvert) (mm)	122 à 140	130 à 148
Largeur L3 (mm)	130	190

Dimensions des prises doubles

Diamètre nominal	40	65
Filetage d'entrée Ø D1	G 2 ½ B	G 4 B
Longueur filetée L2 (mm)	20	25
Hauteur totale L1 (fermé à ouvert) (mm)	180 à 192	208 à 222
Largeur L3 (mm)	215 (maxi)	280

Bouchon symétrique GUILLEMIN plat avec chaînette

Tête avec opercule à soupape et clapet caoutchouc

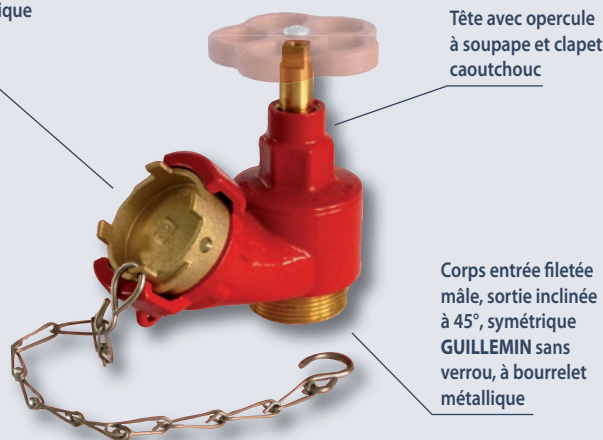

Corps entrée filetée mâle, sortie inclinée à 45°, symétrique GUILLEMIN sans verrou, à bouchonnet métallique

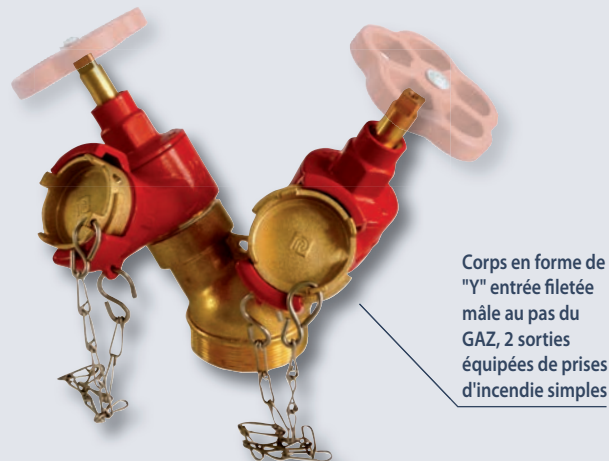

Corps en forme de "Y" entrée filetée mâle au pas du GAZ, 2 sorties équipées de prises d'incendie simples

CARACTÉRISTIQUES TECHNIQUES

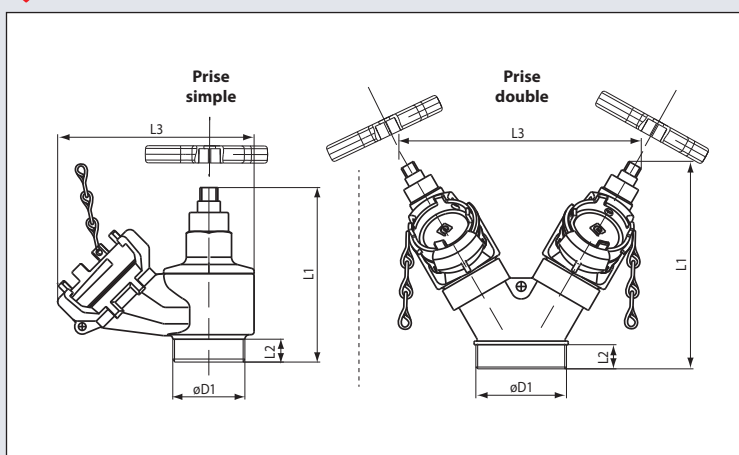

Modèle	DN	A carré de 12 mm	Avec volant
Prise simple avec bouchon	40	3314.417	3324.417
	65	3314.440	3324.440
Prise double avec bouchons	40	3318.424	3328.424
	65	3318.457	3328.457

Les  R.PONS

- ✓ Fabrication française, contrôle qualité
- ✓ Test d'étanchéité unitaire réalisé à 100% en production

Contrôleur de débit et de pression pour colonnes d'Incendie



Robinet d'arrêt à manœuvre ¼ de tour équipé à l'entrée et à la sortie d'un demi-raccord symétrique GUILLEMIN DN 40 avec verrou



Manomètre à affichage digital avec protection caoutchouc, permettant de mesurer et de mémoriser la pression jusqu'à 30 bar, entrée par raccord rapide avec robinet poussoir anti-coup de bélier

Prise de pression avec raccord rapide permettant la connexion du manomètre

Coffret en matière plastique teintée rouge avec protections pour le stockage et le transport de l'appareil

♦ CARACTÉRISTIQUES TECHNIQUES

Modèle	Codes articles
Contrôleur pour colonne d'incendie	2245.519
Vérification et étalonnage du manomètre (option)	0001.219

Appareil destiné à effectuer les mesures de débit (en régime d'écoulement) et de pression (sans écoulement) des colonnes d'incendie conformément aux prescriptions de la norme NF S 61-759.

Appareil calibré pour vérifier une pression de 6 bar lorsque le débit de 500 l/min est atteint.

Il peut être utilisé sur tous types de prises d'incendie, y compris celles de DN 65 en intercalant une pièce de réduction DN 65 / DN 40.

Fourni avec notice d'utilisation comportant les courbes de débits et de pressions.

Un certificat d'étalonnage peut être délivré en option.

♦ RÉFÉRENCES NORMATIVES

Demi-raccord symétrique auto-étanche conforme à la norme **NF S 61-701**, ou symétrique GUILLEMIN conforme à la norme **NF E 29-572**.

Les  R.PONS

- Fabrication française, contrôle qualité
- Exclusivité R. PONS
- Précision de la mesure
- Mise en œuvre facile
- Evite les "coups de béliers"

Contrôleur de colonnes sèches sur claie de portage



Collecteur à 2 entrées symétriques GUILLEMIN DN40 avec vannes, 1 sortie symétrique GUILLEMIN DN 65 avec vanne et manomètre à affichage digital avec protection caoutchouc permettant de mesurer et de mémoriser la pression

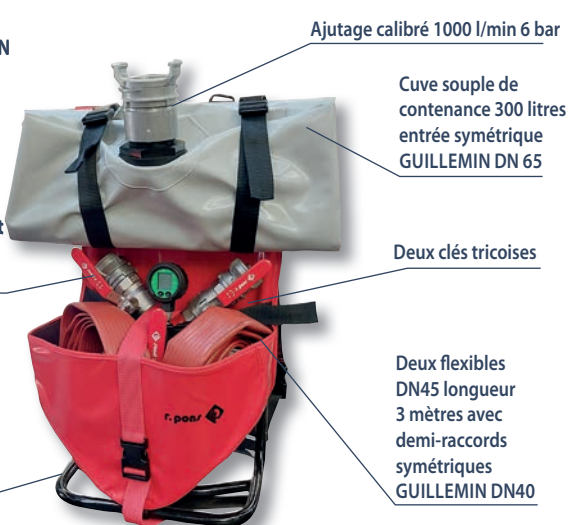

Ajutage calibré 1000 l/min 6 bar

Cuve souple de contenance 300 litres entrée symétrique GUILLEMIN DN 65

Deux clés tricoises

Deux flexibles DN45 longueur 3 mètres avec demi-raccords symétriques GUILLEMIN DN40

Claie de portage à structure métallique légère

♦ CARACTÉRISTIQUES TECHNIQUES

Modèle	Codes articles
Contrôleur colonne d'incendie sur claie de portage	2245.C
Vérification et étalonnage du manomètre (option)	0001.219

Le contrôleur de colonnes d'incendie sur claie de portage est un équipement permettant de contrôler les débits (en régime d'écoulement) et la pression (sans écoulement) des colonnes d'incendie conformément aux prescriptions de la norme NF S 61-759.

Appareil calibré pour vérifier une pression de 6 bar lorsque le débit atteint 1000 l/min dans 2 prises de 500 l/min.

Fourni avec notice d'utilisation comportant les courbes de débits et de pressions.

Un certificat d'étalonnage peut être délivré en option.

Les  R.PONS

- Fabrication française, contrôle qualité
- Exclusivité R. PONS
- Contrôle en régime d'écoulement en circuit fermé
- Précision de la mesure
- Mise en œuvre facile

Contrôleur de colonnes sèches

sur claie de portage



1 Déplier la cuve souple et vérifier que l'ajutage est bien dans son logement



2 Raccorder la sortie sur collecteur DN65 sur la cuve souple

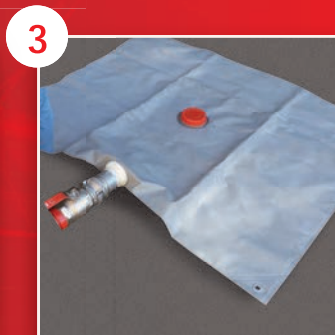

3 Positionner la cuve souple au sol bouchon vers le haut



4 Ouvrir la vanne DN65 et fermer les 2 vannes DN45 du collecteur

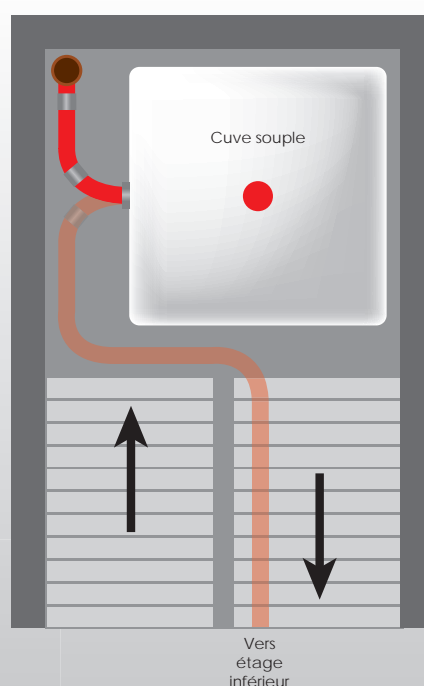
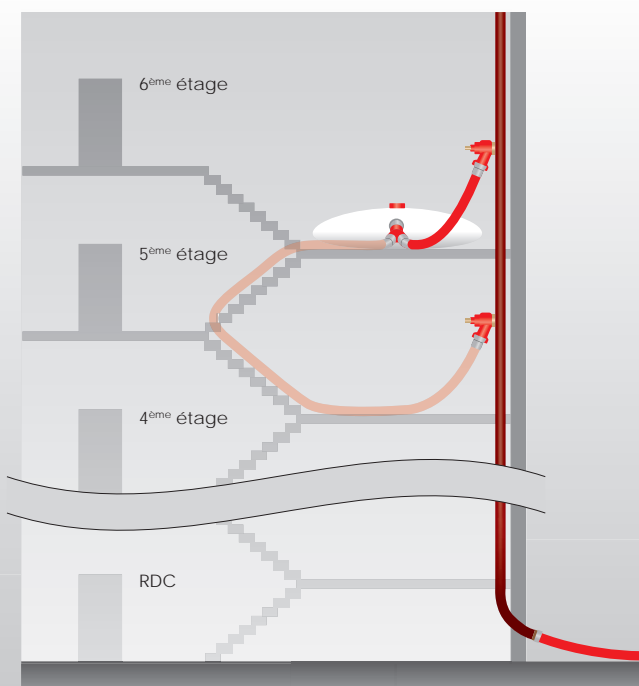

5 Raccorder les 2 flexibles souples DN45 des 2 entrées du collecteur aux 2 prises d'incendie à contrôler



6 Mettre la colonne sous pression et effectuer les tests de pression



7 Actionner le manomètre et vérifier les valeurs de pression

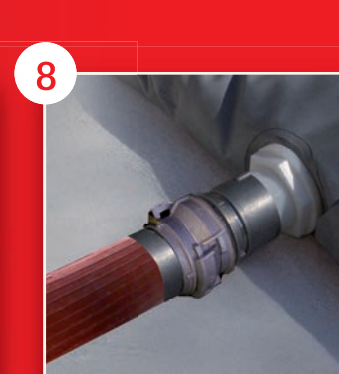

8 Purger la colonne par l'alimentation afin de vider la colonne et le dispositif, puis vider la cuve souple

Bouchons avec chaînette



1
Modèle plat



2
Modèle à verrou mobile

Bouchons symétriques GUILLEMIN avec chaînette, destinés à équiper les raccords d'alimentation et les prises d'incendie.

CONSTRUCTION
Bronze et laiton.

RÉFÉRENCES NORMATIVES
Bouchons symétriques GUILLEMIN conformes à la norme **NF E 29-572**.

CARACTÉRISTIQUES TECHNIQUES

DN	Modèle	Codes articles
40	1 pour prises d'incendie	1094.419
65	1 pour prises d'incendie et raccord d'alimentation	1094.426
100	2 pour raccord d'alimentation	1090.131

Les  R.PONS

- Fabrication française
- Contrôle qualité

Plaques de signalisation



Plaques destinées à signaler les emplacements des prises et des colonnes d'incendie.

CONSTRUCTION
Matière plastique avec inscriptions rouges, hauteur des caractères 30 mm.

CARACTÉRISTIQUES TECHNIQUES

Modèle	Dimensions (mm)	Codes articles
Colonne sèche	200 x 100	3940.396
Prise d'incendie	250 x 70	3940.398

Coffrets de pied de colonne sèche

Coffrets destinés à protéger le raccord d'alimentation d'une colonne sèche.

Ils sont équipés d'une porte pleine ou d'une porte comportant un verre dormant à briser sans danger.

Serrure type "batteuse" manœuvrable par carré de 6 mm.

 **CONSTRUCTION**
Tôle d'acier laquée rouge Incendie.

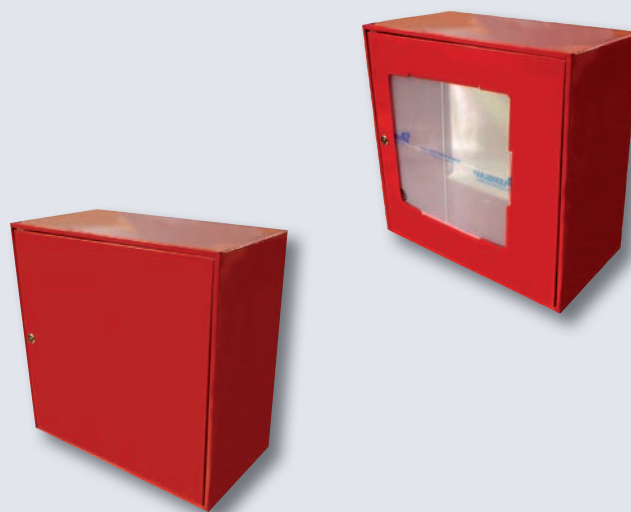

 **CARACTÉRISTIQUES TECHNIQUES**

Modèle	Dimensions (mm)	Codes articles
Coffret avec verre dormant en "PLEXIGLAS"	450 x 450 x 250	3997.914
Coffret avec porte pleine	450 x 450 x 250	3997.915

Les  R.PONS

- Fabrication française
- Contrôle qualité

Robinets d'Incendie

Robinets équipant les installations fixes de lutte contre l'Incendie sur lesquels les Sapeurs-Pompiers raccordent leurs flexibles.

Robinets d'arrêt à soupape, à manœuvre progressive, s'effectuant totalement en 3 tours au moyen d'un volant. Pression nominale PN 16.

 **CONSTRUCTION**
Bronze et laiton plastifié rouge Incendie.

 **RÉFÉRENCES NORMATIVES**
Filetages conformes à la norme **ISO 228-1**.

Tête avec opercule à soupape et clapet caoutchouc

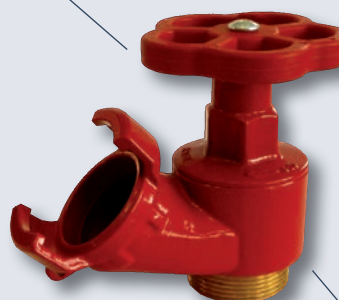

Corps entrée fileté mâle, sortie inclinée à 45°, symétrique **GUILLEMIN** sans verrou, à bourrelet métallique

 **CARACTÉRISTIQUES TECHNIQUES**

DN	Filetage d'entrée	Sortie	Codes articles
20	G ¾ B	SYM 20	3322.105
40	G 1 ½ B	SYM 40	3322.417
65	G 2 ½ B	SYM 65	3322.440

Les  R.PONS

- Fabrication française, contrôle qualité
- Test d'étanchéité unitaire réalisé à 100% en production

Robinetts d'arrêt à tête inclinée

Tête inclinée à 45° avec opercule à soupape et clapet caoutchouc





CARACTÉRISTIQUES TECHNIQUES

DN	Entrée et sortie	Codes articles
20	G 1	3008.174
40	G 1 ½	3008.476

Robinetts d'Incendie équipant les canalisations d'installations fixes de lutte contre l'Incendie.

Robinetts d'arrêt à soupape, à manoeuvre progressive, s'effectuant totalement en 3 tours au moyen d'un volant. Pression nominale PN 16.

 **CONSTRUCTION**
Bronze.

 **RÉFÉRENCES NORMATIVES**
Filetages conformes à la norme **ISO 228-1**.

Les  R.PONS

- ✓ Fabrication française, contrôle qualité
- ✓ Test d'étanchéité unitaire réalisé à 100% en production
- ✓ Qualité matière et traitement thermique

Pièces détachées pour robinets d'Incendie à soupape

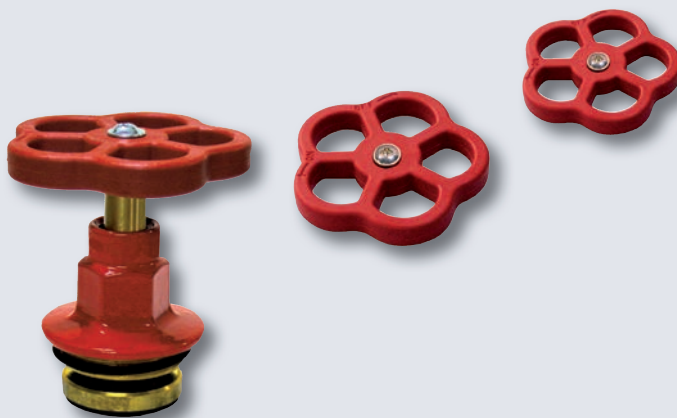

CARACTÉRISTIQUES TECHNIQUES

DN	Modèle	Codes articles
25	Tête complète à carré de 8 mm, avec volant	3322.186
40	Tête complète à carré de 12 mm, avec volant	3322.488
25	Volant plastique pour tête à carré de 8 mm, avec vis	3322.586V
40/65	Volant plastique pour tête à carré de 12 mm, avec vis	3322.288V

Composants permettant d'effectuer la réparation des robinets d'Incendie à soupape.



Vannes à tournant sphérique

Vannes à tournant sphérique à passage intégral utilisées principalement dans les réseaux d'adduction, de distribution d'eau et les réseaux d'Incendie.

Plage de températures d'utilisation de : -10°C à +120°C.
Pression nominale PN 25.

CONSTRUCTION

Laiton nickelé (intérieur et extérieur). Sphère en laiton nickelé pleine, axe injectable, sièges en PTFE (téflon). Poignée de manœuvre ¼ de tour en acier nickelé avec revêtement enveloppe plastifiée rouge, avec marquage ouverture-fermeture.

RÉFÉRENCES NORMATIVES

Entrées et sorties filetés femelles BSP, conformes à la norme **ISO 228-1**.



CARACTÉRISTIQUES TECHNIQUES

Filetage	Codes articles
G ¼	3031.492
G 3/8	3031.471
G ½	3031.472
G ¾	3031.473R
G 1	3031.474R
G 1 ¼	3031.475
G 1 ½	3031.476
G 2	3031.477
G 2 ½	3031.479
G 3	3031.480
G 4	3031.481

Raccords de ventilation



Raccords dits "ZAG", DN 300, destinés à la ventilation et à l'évacuation rapide des fumées.

Les demi-raccords fixes sont installés à demeure sur certaines constructions telles que : habitations, bâtiments industriels ou commerciaux, chaufferies, sous-sols divers etc. Ils sont installés à l'extrémité des gaines de ventilation dites "Gaines Pompier".

Ils se raccordent aux appareils mobiles de ventilation utilisés par les Sapeurs-Pompiers permettant l'évacuation rapide des fumées.

Le demi-raccord fixe comporte trois pattes à visser filetées mâles M.8 disposés à 120° avec rondelle et écrou à oreilles.

Le demi-raccord mobile comporte un joint d'étanchéité en feutre et une gorge permettant le raccordement à une gaine souple au moyen d'un collier.

Le bouchon de protection est destiné à l'obturation du demi-raccord fixe.

★ CARACTÉRISTIQUES TECHNIQUES

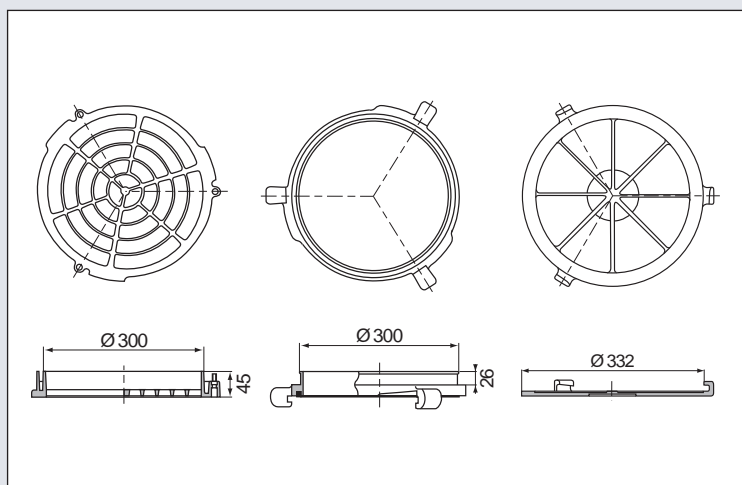

★ CONSTRUCTION

Aluminium.
Ecrus et rondelles en acier zingué.

★ RÉFÉRENCES NORMATIVES

Raccords conformes à la norme **NF S 61-707**.

Modèle	Codes articles
1 Raccord fixe	1931.539
2 Raccord mobile	1932.539
3 Bouchon	1933.539
Kit de fixation (rondelles et écrous)	1931.9B

Les  R.PONS

- Fabrication française
- Contrôle qualité
- Qualité matière et traitement thermique

Plaques de signalisation

RACCORD ZAG

GAINE POMPIER

★ CARACTÉRISTIQUES TECHNIQUES

Modèle	Dimensions (mm)	Codes articles
GAINE POMPIER	250 x 70	3940.302
RACCORD ZAG	250 X 70	3940.310

Plaques comportant les pictogrammes des équipements de lutte contre l'Incendie qu'ils signalent.

★ CONSTRUCTION

PVC foDN rouge Incendie avec inscriptions blanches.

★ RÉFÉRENCES NORMATIVES

Plaques conformes à la réglementation :
Arrêté du 23/6/1978 - Article 15.



Poteau d'Incendie non renversable sans coffre

Un poteau d'Incendie est un appareil de robinetterie raccordé à un réseau d'eau sous pression, permettant aux Services d'Incendie et de Secours de raccorder leurs équipements mobiles afin de les alimenter en eau.

Il est de type incongelable.

CONSTRUCTION

Poteau en fonte.
Demi-raccords et bouchons en aluminium.

RÉFÉRENCES NORMATIVES

Poteau conforme aux normes **NF EN 14384**.
Raccords conformes à la norme **NF S 61-703**.

CARACTÉRISTIQUES TECHNIQUES

Diamètre nominal	100
Débit nominal	60 m ³ /h
Prises	1 frontale DN 100 2 latérales DN 65
Bride de raccordement (perçage)	ISO PN 16
Pression maximale de service	16 bar
Manœuvre	carré mâle 30x30 mm
Sens de fermeture	horaire
Nombre de tours	13
Perte de charge à pleine ouverture	≤1 mètre de colonne d'eau (100 mbar)

Carré de manœuvre

Mécanisme interne
d'ouverture et de
fermeture

Corps équipé de
raccords (prises)
avec bouchons à
purge, destinés au
branchement des
flexibles d'Incendie

Tube allonge

Entrée coudée
à bride, avec
patin d'appui

CARACTÉRISTIQUES TECHNIQUES

Modèle	Code article
Non renversable sans coffre	3413.983

Générateurs à mousse Bas Foisonnement

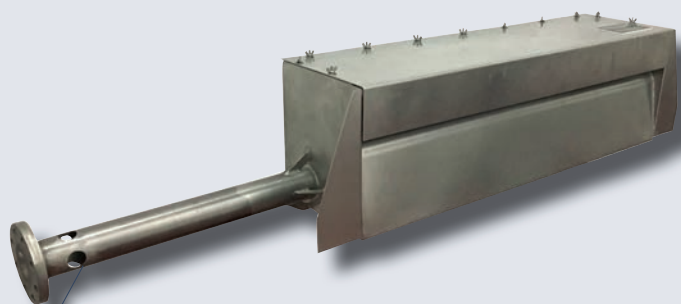

Entrée à gauche

★ CARACTÉRISTIQUES TECHNIQUES

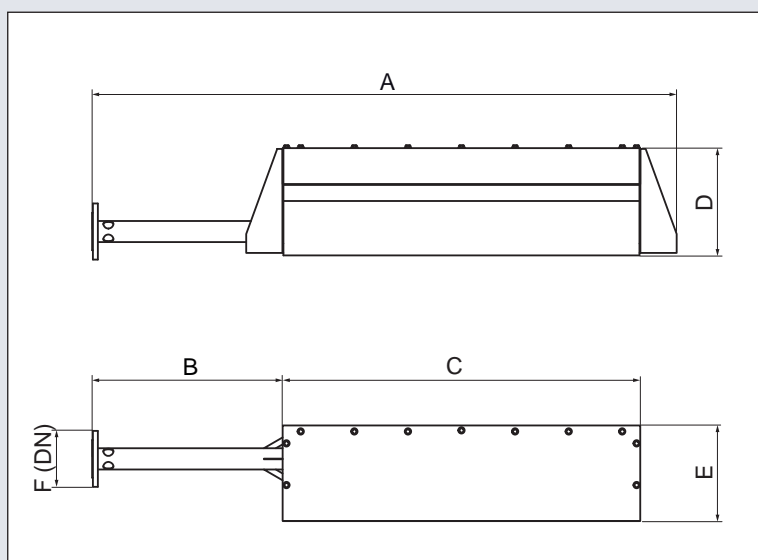

Modèle	Bride d'entrée	Dimensions (mm)					DN	Débits* (L/min)	
		A	B	C	D	E		Eau	Mousse
BF 400	2"	1350	500	700	340	400	50	400	2400
BF 800	3"	1650	600	900	340	400	80	800	4800
BF 1200	3"	1950	600	1200	390	450	80	1200	7200
BF 1600	4"	2450	800	1500	390	450	100	1600	9600
BF 2000	4"	2450	800	1500	390	450	100	2000	12000

*Ajustage calibré à 5 bar - Autres débits sur demande.

Bride entrée	BF 400	BF 800	BF 1200	BF 1600	BF 2000
PN à droite	3134.825PND	3134.829PND	3134.830PND	3134.831PND	3134.854PND
PN à gauche	3134.825PNG	3134.829PNG	3134.830PNG	3134.831PNG	3134.854PNG
ASA à droite	3134.825ASD	3134.829ASD	3134.830ASD	3134.831ASD	3134.854ASD
ASA à gauche	3134.825ASG	3134.829ASG	3134.830ASG	3134.831ASG	3134.854ASG

Les générateurs bas foisonnement sont conçus pour la protection des aires de rétentions.

Alimentés à 5 bar avec une solution moussante de 3 à 6% d'émulseur, ils produisent une mousse bas foisonnement homogène et fluide d'un foisonnement 6 environ évolutif selon le type d'émulseur utilisé.

Le générateur, largement dimensionné, ramène la mousse à la pression atmosphérique et en assure le déversement sans rejaillissement et sans effet d'érosion. La mousse, déversée sur la pente du merlon, rejoint la nappe incendiée et s'y répand uniformément.

🔧 CONSTRUCTION

Corps en acier inoxydable 316L.
Raccordement par bride PN ou ASA 150.

📈 PERFORMANCES

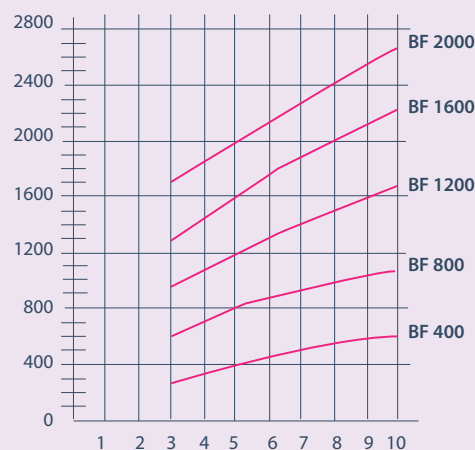

Entrée alimentation	gauche, droite ou perpendiculaire
Plaque identification	oui
Pression de service	5 bar
Pression d'utilisation	de 4 à 6 bar

Les  R.PONS

- Fabrication française
- Qualité matière inox
- Contrôle qualité réalisé à 100%



Générateurs Moyen Foisonnement

Les générateurs à mousse Moyen Foisonnement sont utilisés en déversoir de mousse sur systèmes fixes ayant saturation partielle ou totale.

Le foisonnement dépend de l'émulseur utilisé.

Il est recommandé d'alimenter le générateur mousse avec de l'air frais.

CONSTRUCTION

Ensemble en acier inoxydable 316L.

PERFORMANCES

Foisonnement selon type d'émulseur utilisé	± 50 à 75
Plaque identification	oui
Pression de service	5 bar
Pression d'utilisation	de 3 à 8 bar
Plage d'utilisation avec un angle	de 0° à -90°

Débits (l/min)	Portées (m)	Production de mousse* (m ³ /min)
225	11	18
450	12	40,5
800	10	55

Performances mesurées à 5 bar.

* évolutif selon le type d'émulseur utilisé.

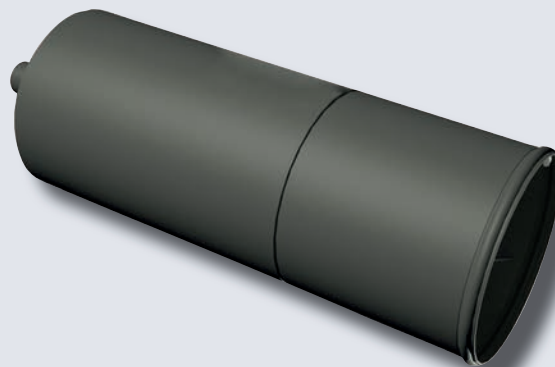

CARACTÉRISTIQUES TECHNIQUES

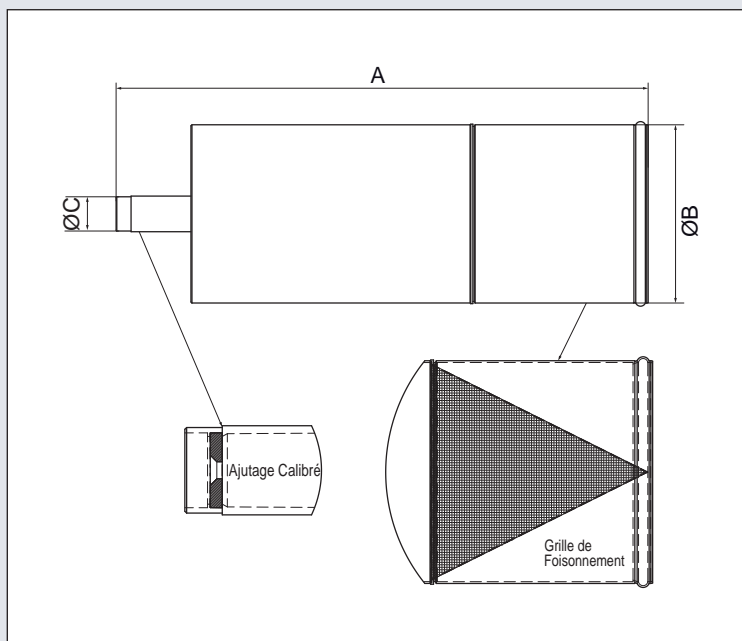

Les  R.PONS

- Fabrication française
- Qualité matière inox
- Contrôle qualité réalisé à 100%



Modèle	Dimensions (mm)			Codes articles
	A	B	Entrée Ø C	
Générateur MF 225L	696	235	G1½	3133.819
Générateur MF 450L	846	300	G 2	3133.825
Générateur MF 800L	1125	398	G 2½	3133.829